

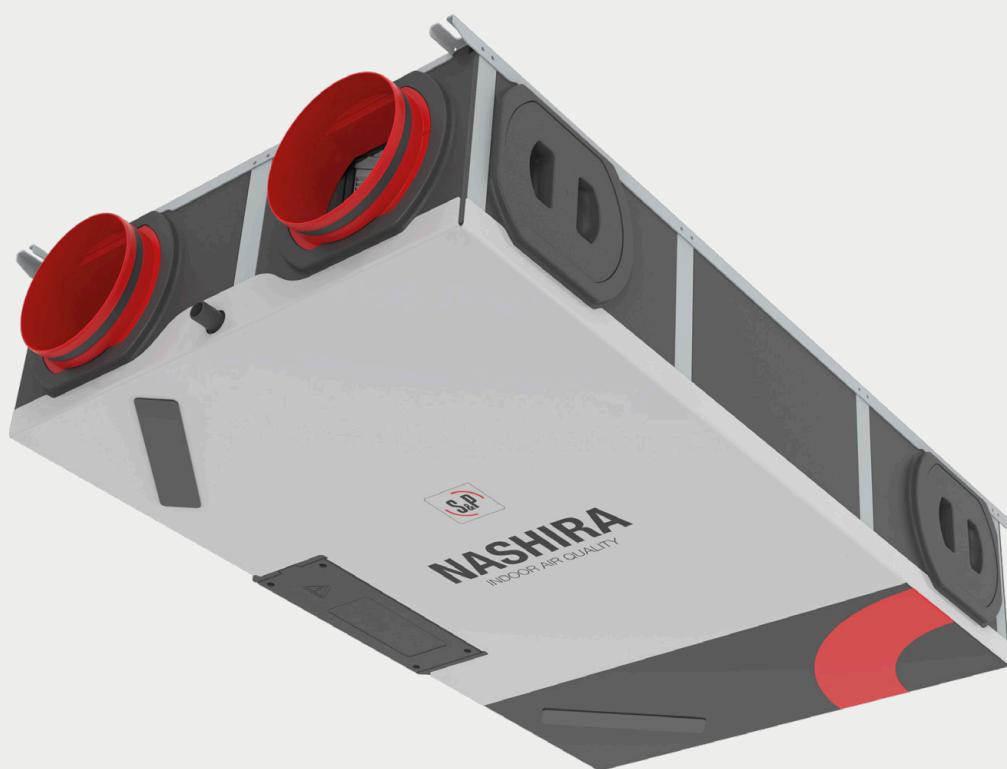

NASHIRA S

Návod k údržbě
Návod k likvidaci



OBSAH

1. SEZNAM NÁHRADNÍCH DÍLŮ	4
1.1. Filtry	4
2. INTERVALY ÚDRŽBY	5
3. PROTOKOL PREVENTIVNÍ ÚDRŽBY	5
4. VÝMĚNA FILTRŮ	5
5. ÚDRŽBA KRYTU	6
6. ÚDRŽBA PŘÍVODNÍHO A ODVODNÍHO POTRUBÍ	6
7. ČIŠTĚNÍ/VÝMĚNA VÝMĚNÍKU TEPLA	7
8. ČIŠTĚNÍ/VÝMĚNA VENTILÁTORŮ	8
9. VÝMĚNA SERVOPOHONU KLAPKY BY-PASSU	8
10. VÝMĚNA ELEKTRONICKÉ ŘÍDICÍ DESKY	9
11. VYŘAZENÍ Z PROVOZU / LIKVIDACE	9
11.1. Balení	9
11.2. Ovladač	9
11.3. Rekuperační jednotka	10



PŘEDMLUVA



Před použitím zařízení si pečlivě přečtěte tento dokument.

Díky tomuto návodu zvládnete bezpečně a efektivně provést údržbu a opravu jednotky se zpětným získáváním tepla NASHIRA S. Zařízení NASHIRA S bude v tomto dokumentu označováno jako „jednotka“. Jednotku stále zdokonalujeme, proto se se jednotka může mírně lišit od uvedeného popisu.

Tento dokument obsahuje také informace o tom, co udělat s jednotkou po konci její životnosti, aby ji technik mohl rozebrat k recyklaci, a zpracovat části vhodné k recyklaci.



BEZPEČNOSTNÍ OPATŘENÍ

Před začátkem údržby nebo opravy jednotky si důkladně přečtěte pokyny dodané společně s jednotkou.

Montáž, opravy a likvidaci smí provádět pouze kvalifikovaný personál.

- Vždy dodržujte aktuálně platné národní bezpečnostní předpisy a pokyny v tomto návodu.
- Vždy respektujte platné obecné a místní předpisy týkající se stavebnictví a bezpečnosti.
- Neupravujte jednotku ani specifikace uvedené v tomto návodu. Změny mohou vést k poranění osob nebo mohou mít vliv na funkci jednotky.
- Před započítím jakékoliv práce na údržbě jednotky, zajistěte, že je jednotka odpojena od elektřiny. Pokud je jednotka během provozu otevřená, může dojít ke zranění. Zajistěte, aby nikdo nemohl napájení náhodně znovu připojit.
- Při práci s elektronickými součástmi vždy dbejte na bezpečnostní opatření. Elektronické součásti mohou být poškozeny statickým nábojem.
- Neměňte filtry, když je jednotka zapnutá Z bezpečnostních důvodů vypněte jednotku před provedením údržby.
- Vyhrazujeme si právo na provádění technických úprav.

Pro zamezení rizikům musí poškozený napájecí kabel vyměnit výrobce, váš technický servis nebo osoby s podobnou kvalifikací.



POUŽITÍ

Jednotka je určena pro řízenou mechanickou ventilaci jednogeneračních rodinných domů. Standardně je jednotka z výroby dodávána s filtry na sání čerstvého a na sání odváděného vzduchu, které zajišťují vhodné a zdravé vnitřní prostředí. Filtry jednotku také chrání, protože brání akumulaci nečistot ve výměníku tepla a ve vzduchovém potrubí.

- Filtry vyměňujte (minimálně) jednou za 12 měsíců, pro zajištění zdravého vnitřního prostředí a dobré kvality vzduchu.
- Během provozu jednotky musí být všechny kryty uzavřené.

1. SEZNAM NÁHRADNÍCH DÍLŮ

Popis	Reference náhradního dílu
Záslepka 150 a 200	R153193799 NASHIRA-TT (1 ks)
Hrdlo ventilátorové komory 150	R153193899 NASHIRA-TV 150 (1 ks)
Hrdlo ventilátorové komory 200	R153193132 NASHIRA-TV 200 (1 ks)
Hrdlo filtrační komory 150	R153193999 NASHIRA-TFL 150 (1 ks)
Hrdlo filtrační komory 200	R153193332 NASHIRA-TFL 200 (1 ks)
Rekuperační výměník 150 a 200	R153193102 NASHIRA-SHE (1 ks)
Entalpický výměník 150 a 200	R153193002 NASHIRA-LHE (1 ks)
Servopohon obtokové klapky 150 a 200	R153193049 NASHIRA-BP
Elektronická řídicí deska 150	R153193301 NASHIRA-PCB 150
Elektronická řídicí deska 150 E	R153193201 NASHIRA-PCB 150 E
Elektronická řídicí deska 200	R153193101 NASHIRA-PCB 200
Elektronická řídicí deska 200 E	R153193001 NASHIRA-PCB 200 E
Ventilátor 150 a 200	R153193006 NASHIRA-FAN MOTOR (150 & 200)
Sada teplotních čidel	R153193090 NASHIRA-TEMP SENSORS KIT
Čidlo vlhkosti	R153193017 NASHIRA-RH SENSOR
Kryt filtru	R153193004 NASHIRA-TAP

1.1. FILTRY

Nabízíme různé SADY filtrů podle vašich potřeb:

Název	Popis
NASHIRA-F-G4G4	Obsahuje 2x filtry G4 doporučeno pro filtraci pylů
NASHIRA-F-G4M5	Obsahuje 1x filtr G4 a 1x filtr M5. Doporučeno pro filtraci jemných částic
NASHIRA-F-G4F7	Obsahuje 1x filtr G4 a 1x filtr F7. Doporučeno pro filtraci bakterií
NASHIRA-F-G4F9	Obsahuje 1x filtr G4 a 1x filtr F9. Doporučeno pro filtraci virů
NASHIRA-F-G4CA	Obsahuje 1x filtr G4 a 1x filtr CA. Doporučeno pro odstranění pachů

2. INTERVALY ÚDRŽBY

Úkon	Frekvence
Výměna filtru	<ul style="list-style-type: none"> – Minimálně jednou za 12 měsíců – Filtr se zanáší v závislosti na venkovních podmínkách. – Pokud zjistíte, že jsou filtry příliš znečištěné naplánujte častější výměnu.
Údržba krytu	Jednou za 4 roky.
Čištění potrubí a distribučních elementů	Jednou za 12 měsíců.
Kontrola těsnosti potrubí	Jednou za 5 let.
Čištění výměníku tepla	Jednou za 2 roky.
Čištění ventilátorů	Jednou za 2 roky.
Kontrola hladiny v sifonu pro odvod kondenzátu (min. 100 mm) Sifon čistěte podle potřeby.	Jednou za 6 měsíců.

3. PROTOKOL PREVENTIVNÍ ÚDRŽBY

Je doporučeno kontrolovat následující body minimálně jednou ročně:

	Ano	Ne
Jsou ventilátory čisté a nevykazují známky koroze?		
Vibrují ventilátory během provozu nebo jsou hlučné?		
Otáčí se oběžné kolo ventilátoru volně?		
Je potrubí poškozené nebo silně znečištěné?		
Je izolace jednotky porušená?		

4. VÝMĚNA FILTRŮ

! Výměna filtrů je nezbytná, aby byla zajištěna správná funkce jednotky a vynikající kvalita vzduchu.

i Dálkové ovládání jednou za 12 měsíců zobrazí „alarm filtru“ (hodnota, kterou lze na ovládání změnit), čímž upozorňuje, že je nutné filtry vyměnit.

Poznámka: Následující obrázky jednotky NASHIRA S jsou schématická. Jednotka je trvale připevněna na stropě. Pozice zobrazená na následujících obrázcích není možná.

- 4.1. Vypněte jednotku a odpojte ji od elektřiny.
- 4.2. Připravte si uzavratelný plastový sáček. Znečištěné filtry uložte do tohoto sáčku.
- 4.3. Odstraňte kryty filtrů (šipka 1).

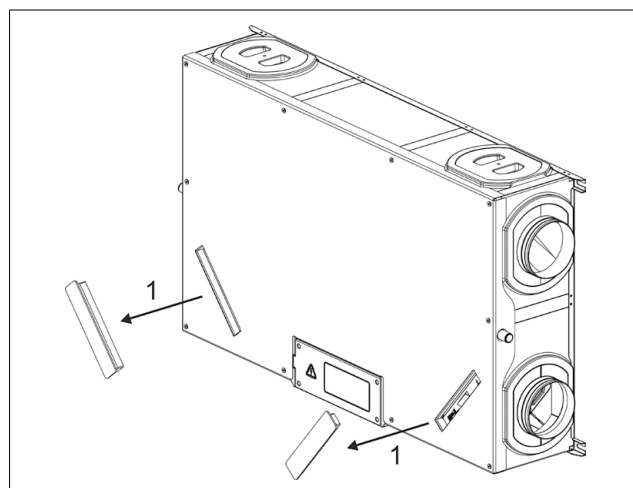

Obrázek 1. Odstraňte kryty filtrů

- 4.4. Vyjměte filtry (šipka 2)

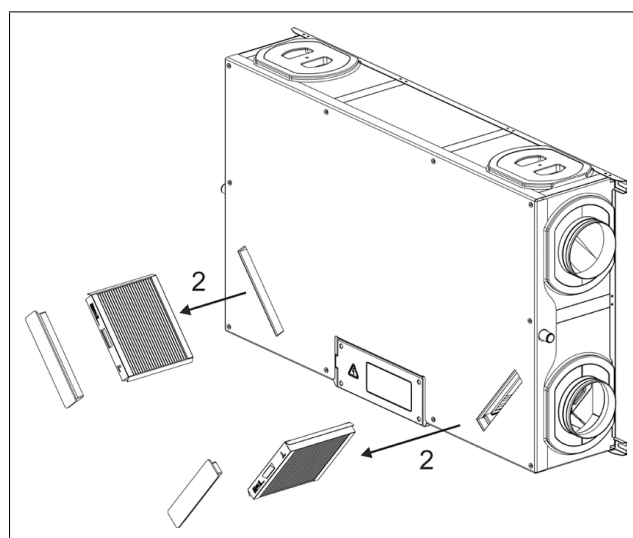

Obrázek 2. Vyjmutí filtrů

- 4.5. Znečištěné filtry umístěte do uzavratelného plastového sáčku. Filtry obsahují prach a další jemné částice. Filtry netřepte a opatrně je vložte do plastového sáčku. Filtry vyhoďte do popelnice se

směsným odpadem.

4.6. Nové filtry vložte do jednotky. Na rámu filtru jsou uvedeny údaje o směru proudění vzduchu. Filtry umístěte podle obrázku níže (šipka 3).

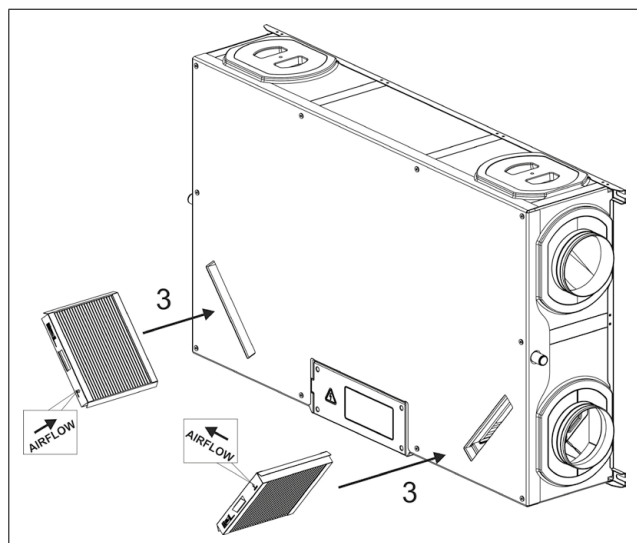

Obrázek 3. Vložte nové filtry

4.7. Kryty filtru umístěte do původní pozice a jednotku zapněte.

4.8. Resetujte alarm filtru. Stiskněte tlačítko "A" po dobu 3 sekund.

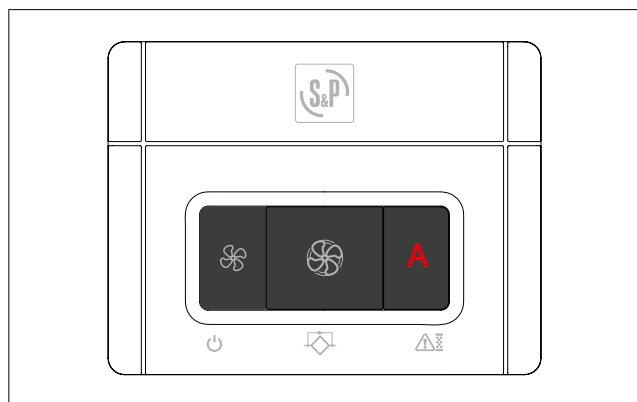

Obrázek 4. Ovladač NASHIRA S

5. ÚDRŽBA KRYTU

5.1. Odpojte jednotku

5.2. Demontujte přední kryt

Uvolněte 10 šroubů Torx 25

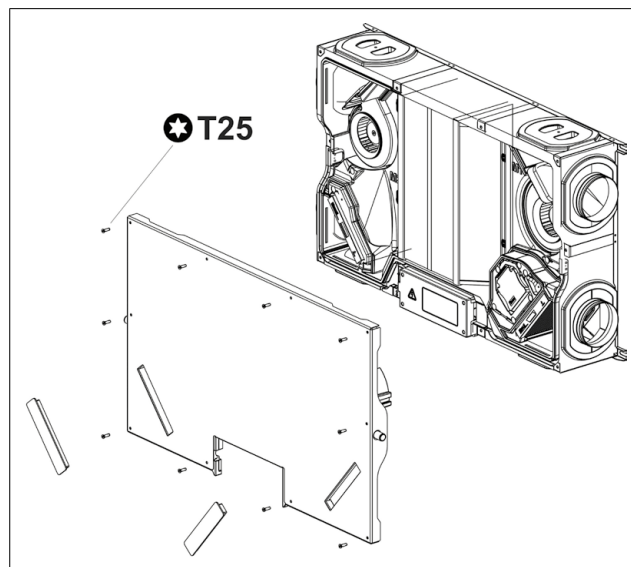

Obrázek 5. Demontáž předního krytu

i Přední kryt čistěte čisticími prostředky bez obsahu alkoholu.

! Kryt doporučujeme umístit vodorovně. Pokud je kryt umístěn svisle, může se poškodit odvod kondenzátu.

5.3. Zkontrolujte následující body:

- Vnitřní součásti jednotky nejsou poškozeny
- Těsnicí prvky nejsou poškozeny
- Jednotka není znečištěna
- V jednotce není koroze

5.4. Čištění vnitřní části jednotky

Nečistoty odstraňte vlhkým hadříkem a poté vnitřní část jednotky osušte jiným čistým a suchým hadříkem.

! Díly z EPP (černé díly) nečistěte mýdlem. Mýdlo má vliv na těsnost jednotky.

6. ÚDRŽBA PŘÍVODNÍHO A ODVODNÍHO POTRUBÍ

6.1. Demontujte ventily nebo mřížky ventilačního systému.

6.2. U přívodního a odvodního potrubí proveďte tyto kontroly:

- Vnitřní část potrubí není znečištěna (špínou či mastnotou).
- Nedochozí k únikům vzduchu (zkontrolujte těsnost všech spojů).
- Nedošlo k žádnému poškození bránícímu cirkulaci vzduchu.
- Ventily ani mřížky nejsou ucpané.

6.3. Odstraňte veškeré zjištěné problémy

Pokud je nutné vyčistit potrubí, doporučujeme:

- 5.3.1.** Nečistoty z povrchu odstraňte s pomocí kartáče na čištění potrubí.

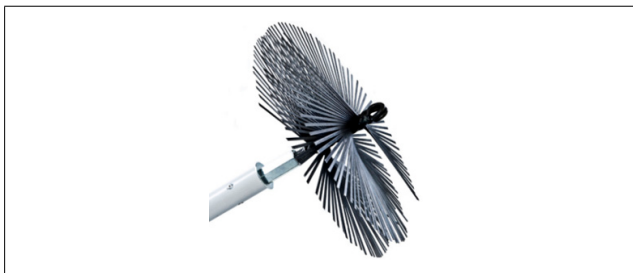

Obrázek 6. Kartáč na potrubí

- 5.3.2.** Vysavačem odstraňte nečistoty



Obrázek 7. Vysavač

7. ČIŠTĚNÍ/VÝMĚNA VÝMĚNÍKU TEPLA

7.1. Odpojte jednotku

7.2. Demontujte přední kryt

Uvolněte 10 šroubů Torx 25

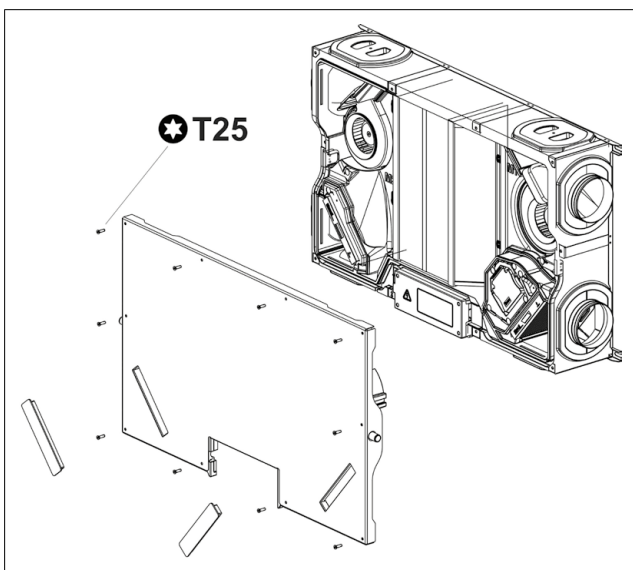

Obrázek 8. Demontáž předního krytu

7.3. Vyjmutí výměníku tepla

Otočte čtyři pojistky, které zajišťují výměník (a), a vytáhněte výměník tepla za pásek (b).

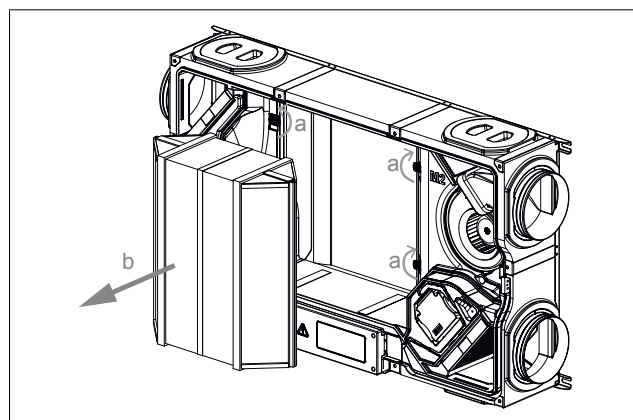

Obrázek 9. Vyjmutí výměníku tepla

! Neodstraňujte pásek, který je nezbytný k vyjmutí výměníku tepla.

7.4. Zkontrolujte výměník tepla a v případě potřeby jej vyčistěte podle popisu níže:

- 7.4.1.** Výměník tepla několikrát ponořte do teplé vody (maximálně 40 °C).
- 7.4.2.** Výměník tepla omyjte pod čistou a teplou tekoucí vodou (maximálně 40 °C).
- 7.4.3.** Výměník tepla držte oběma rukama (za pevné postranní plochy) a zatřeptejte jím, abyste se zbavili přebytečné vody.

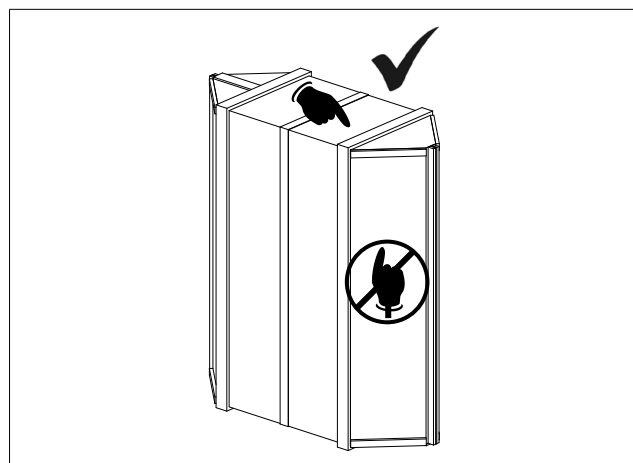

Obrázek 10. Bezpečnostní pokyny pro manipulaci s výměníkem

7.4.4. Než jednotku znovu sestavíte, nechte výměník kompletně vyschnout.

! Nepoužívejte abrazivní čisticí přípravky ani rozpouštědla. Mohou poškodit konstrukci a těsnění výměníku tepla.

! Pokud se rozhodnete výměník tepla vysušit pomocí ohřívače vzduchu, zajistěte, aby teplota nepřesáhla 40 °C, protože by se jinak mohla poškodit konstrukce a těsnění výměníku tepla.

8. ČIŠTĚNÍ/VÝMĚNA VENTILÁTORŮ

8.1. Odpojte jednotku.

8.2. Demontujte přední kryt.

Uvolněte 10 šroubů Torx 25

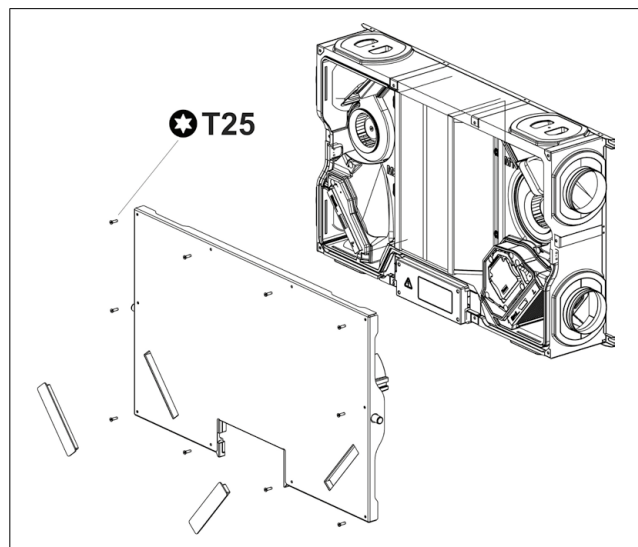

Obrázek 11. Demontáž předního krytu

8.3. Vyměňte ventilátory.

Odpojte kabely vedoucí ke každému z motorů. Konektory jsou umístěny na stranách jednotlivých motorů.

Ventilátory vytahujte opatrně tak, aby se žádná součást nepoškodila. Ventilátory jsou umístěny ve výlisku tělesa rekuperační jednotky. Netahejte za kabely vedoucí k motoru.

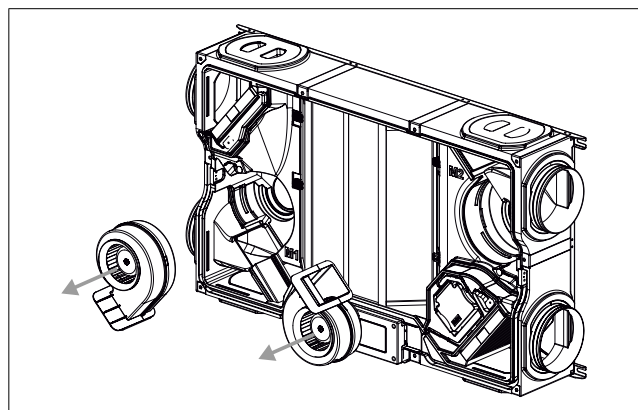

Obrázek 12. Odstranění ventilátorů



POZOR: Lopatky ventilátoru mohou být ostré, z bezpečnostních důvodů doporučujeme použít rukavice.

8.4. Provedte následující kontroly.

- Lopatky oběžného kola nejsou znečištěné ani poškozené.
- Spirální skříň ventilátoru nejsou znečištěné ani poškozené.
- Rukou lze volně pohybovat oběžným kolem.

8.5. Ventilátory čistěte podle potřeby.

- K čištění lopatek oběžného kola použijte měkký kartáč.
- Prach odstraňte pomocí vysavače nebo čistého hadříku.

9. VÝMĚNA SERVOPOHONU Klapky BY-PASSU

Než přejdete k výměně servopohonu klapky BY-PASSu zkontrolujte, že je by-pass deaktivován.

To je popsáno v částech „2. OVLÁDÁNÍ JEDNOTKY“ NEBO „7. OVLADAČ“ v návodech k použití a v stručné úvodní příručce.

9.1. Odpojte jednotku.

9.2. Demontujte přední kryt.

Uvolněte 10 šroubů Torx 25

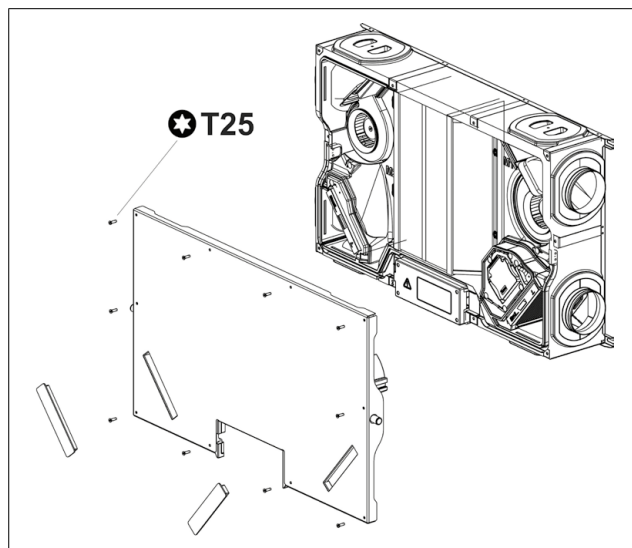

Obrázek 13. Demontáž předního krytu

9.3. Vyměňte servopohon klapky BY-PASSu a vedlejší filtr.

Servopohon vytahujte opatrně tak, aby se žádná součást nepoškodila. Servopohon je umístěn ve výlisku tělesa rekuperační jednotky. Netahejte za kabely vedoucí servopohonu klapky BY-PASSu.

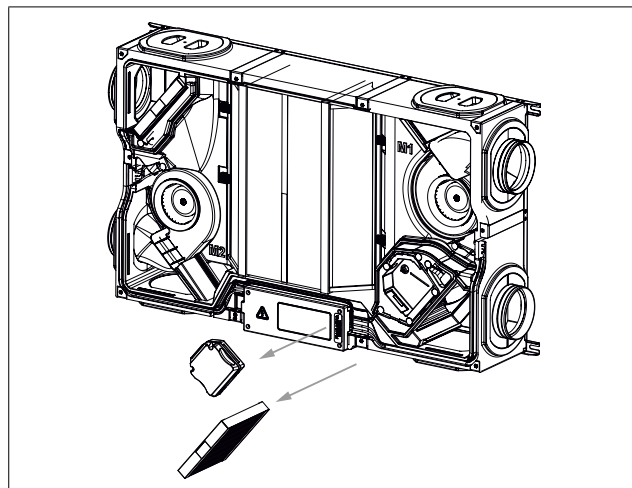

Obrázek 14. Vyměňte servopohon klapky BY-PASSu a filtr.

9.4. Klapka (a) musí být v poloze (b) označené na výlisku EPP tělesa.

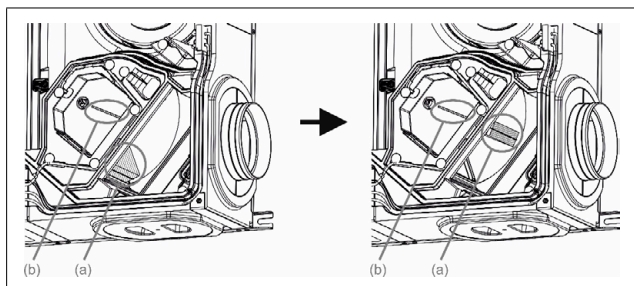

Obrázek 15. Zarovnání klapky

9.5. Namontujte nový servopohon klapky BY-PASSu a znovu umístěte filtr do původní pozice.

10. VÝMĚNA ELEKTRONICKÉ ŘÍDICÍ DESKY

10.1. Odpojte jednotku.

10.2. Demontujte kryt, který zajišťuje přístup k elektronice.

Uvolněte 4 šrouby Torx 10

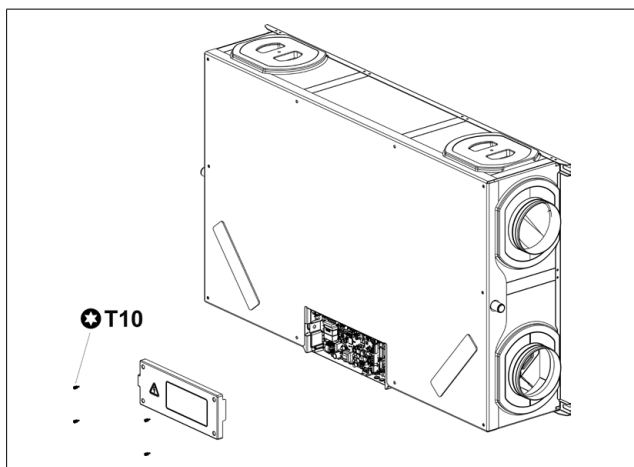

Obrázek 16. Odstranění krytu elektroniky

10.3. Pořídte fotografii elektronické řídicí desky a všech jejích připojení.

Fotografie bude vodítkem pro opětovné připojení nové elektronické řídicí desky.

10.4. Odpojte všechny kabely vedoucí do elektronické řídicí desky.

10.5. Vyměňte elektronickou řídicí desku.

Uvolněte 4 šrouby Torx 10, které upevňují elektronickou řídicí desku.

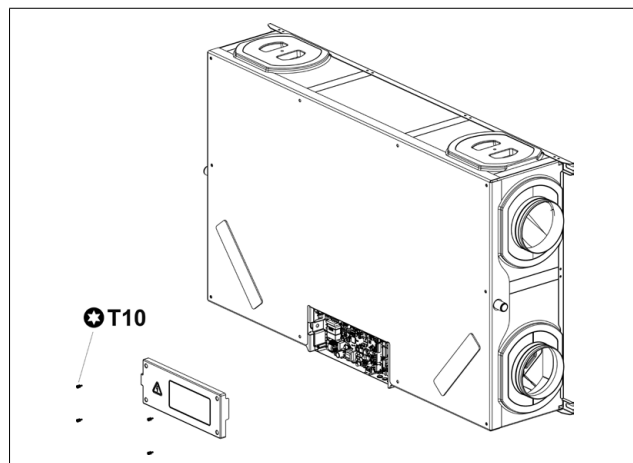

Obrázek 17. Vyjmutí PCB

10.6. Namontujte novou elektronickou řídicí desku.

Novou desku umístěte do stejné pozici jako původní. Desku připojte podle obrázku v kroku 10.3. Nezapomeňte upevnit elektronickou řídicí desku pomocí čtyř šroubů Torx 10.

10.7. Znovu nasadte kryt, který zajišťuje přístup k elektronice.

Kryt upevněte pomocí 4 šroubů Torx 10.

10.8. Připojte jednotku.

11. VYŘAZENÍ Z PROVOZU / LIKVIDACE

11.1. BALENÍ

Balení je vyrobeno pouze z lepenky, takže se dá jednoduše recyklovat.

Po montáži celé balení a šablonu pro montáž vyhodte do příslušného kontejneru.

11.2. OVLADAČ

Ovladač lze rozdělit na pět částí, jak je ukázáno v tomto rozloženém schématu:

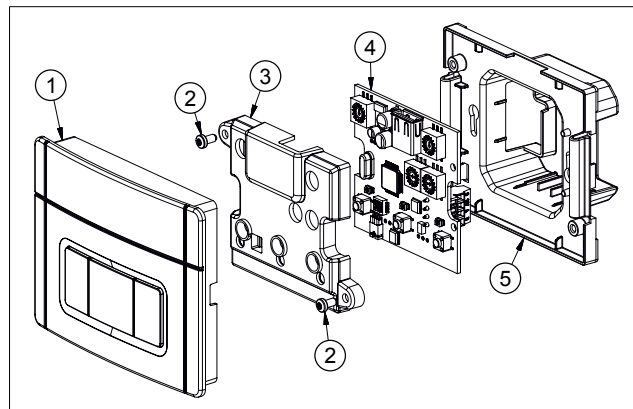

Obrázek 18. Rozložené schéma ovladače NASHIRA S

- 1 → Kryt ovladače. Materiál: Ovladač je vyroben z ABS, tlačítka z polykarbonátu. Oba materiály lze recyklovat společně.
- 2 → Kovové šrouby.
- 3 → Kryt PCB. Materiál: ABS.
- 4 → Deska plošných spojů. Materiál: různé elektronické součásti.
- 5 → Krabice ovladače. Materiál: Polypropylen, 20 % mastek

Všechny tyto součásti (kromě elektronické řídicí desky) lze odevzdat k recyklaci do sběrného místa.

Elektronickou řídicí desku je nutné odvézt do specializovaného sběrného místa určeného pro třídění a recyklaci těchto typů materiálů.

11.3. REKUPERAČNÍ JEDNOTKA

Jednotku lze rozdělit na 11 součástí a výlisek tělesa jednotky, jak je ukázáno na tomto rozloženém schématu:

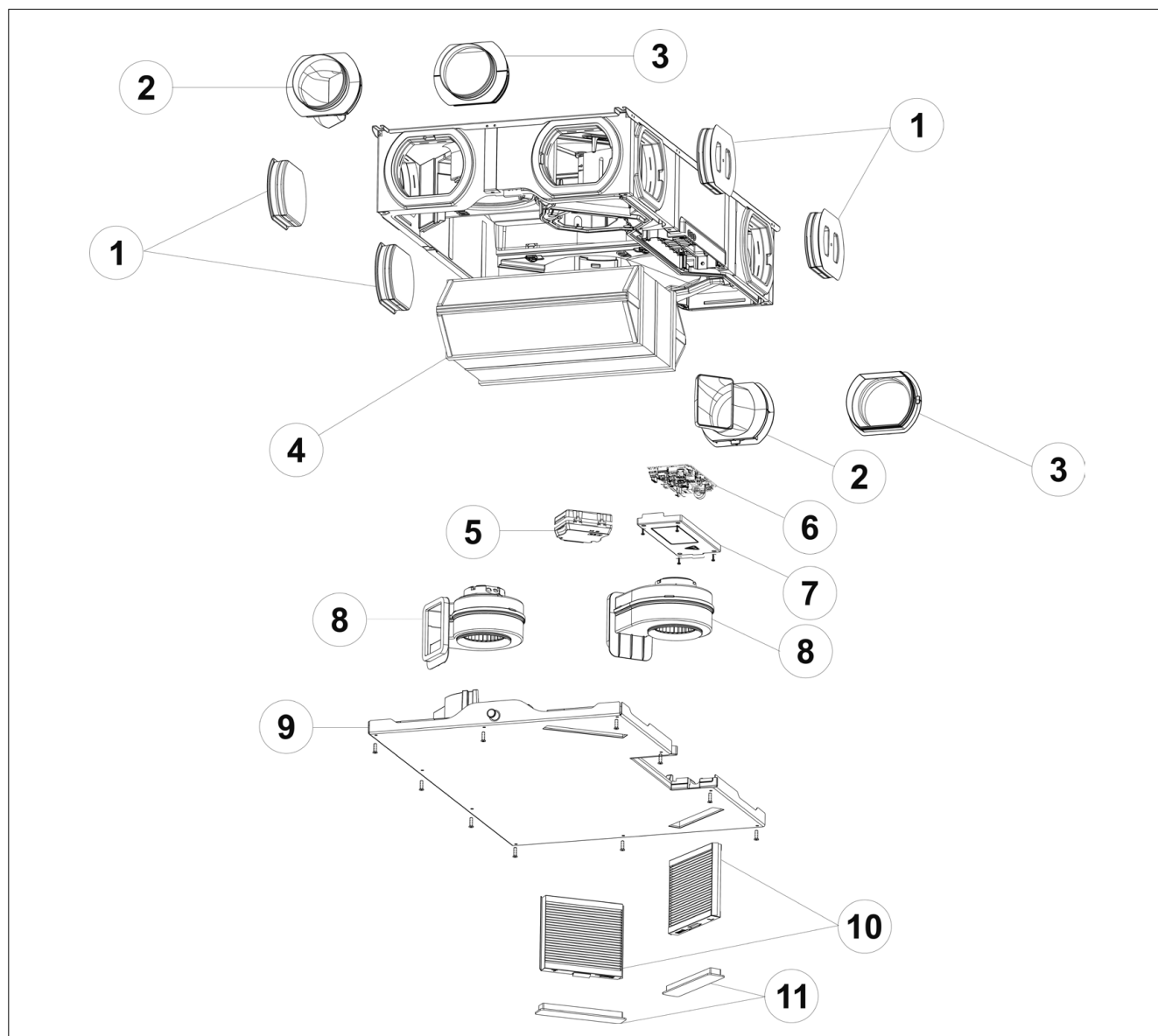

Obrázek 19. Rozložené schéma NASHIRA S

- 1 → **Záslepky. Materiál: Polystyren.**
- 2 → **Hrdlo ventilátorové komory. Materiál: Polypropylen.**
- 3 → **Hrdlo filtrační komory. Materiál: Polypropylen.**
- 7 → **Kryt řídicí desky. Materiál: ABS.**
- 11 → **Kryt filtru. Materiál: PVC.**

Tyto součásti (1, 2, 3, 7 a 11) lze odvézt k recyklaci do sběrného místa pro správu odpadů.

4 → **Výměník tepla**

Rekuperační výměníky tepla jsou vyrobeny z vysoce odolného polystyrenu a hliníku.

Entalpické výměníky jsou vyrobeny z ABS, kopolymeru a pozinkované oceli.

V obou případech je nutné výměník odvézt do specializovaného sběrného místa určeného pro třídění a recyklaci těchto typů materiálů.

5 → **Servopohon klapky BY-PASSu**

Sestavu tvoří vnější kryt z ABS a polykarbonátu. Tyto materiály lze recyklovat společně.

V pouzdru je několik elektronických součástí. Ty je nutné odvézt do specializovaného sběrného místa určeného pro třídění a recyklaci těchto typů materiálů.

6 → **Elektronická řídicí deska a kabely**

Elektronickou řídicí desku je nutné odvézt do specializovaného sběrného místa určeného pro třídění a recyklaci těchto typů materiálů.

8 → **Motory**

Sestavu tvoří spirální skříň z ABS, oběžné kolo z pozinkovaného ocelového plechu a elektromotor. Elektromotor se skládá z různých materiálů (hliník, měď, elektronické prvky apod.) a je nutné jej odvézt do specializovaného sběrného místa určeného pro třídění a recyklaci těchto typů materiálů.

9 → **Přední kryt**

Je vyroben z pozinkovaného ocelového plechu s vnitřní izolací s EPP. Ten je nutné odvézt do specializovaného sběrného místa určeného pro třídění a recyklaci těchto typů materiálů.

10 → **Filtry**

Filtry mohou na konci životnosti obsahovat velké množství látek znečišťujících životní prostředí, například viry, bakterie a jemné částice. To znamená, že filtry nelze recyklovat. Před likvidací do kontejneru na směsný odpad filtry opatrně vyjměte a vložte do uzavíratelného sáčku.



S&P SISTEMAS DE VENTILACIÓN, S.L.U.

C. Llevant, 4
Polígono Industrial Llevant
08150 Parets del Vallès
Barcelona – Španělsko

Tel. +34 93 571 93 00
www.solerpalau.com



Ref. MM9023135000