



# NÁVOD K POUŽITÍ

[www.elektrodesign.cz](http://www.elektrodesign.cz)

## ALTAIR 120 H, 160 H větrací jednotka s rekuperací tepla horizontální montáž

### **ELEKTRODESIGN ventilátory spol. s r.o.**

Boleslavova 53/15, 140 00 Praha 4  
IČO: 248 28 122  
Česká Republika

### **PRODEJ PRAHA**

Boleslavova 53/15, 140 00 Praha 4  
tel.: +420 241 00 10 10-11

### **CENTRÁLNÍ SKLAD**

Boleslavská 1420, 250 01 Stará Boleslav  
tel.: +420 326 90 90 20, 30

**Obsah**

<b>1. Všeobecné informace</b> .....	<b>3</b>
1.1 Úvod .....	3
1.2 Záruka.....	3
1.3 Občanskoprávní odpovědnost .....	3
1.4 Bezpečnostní předpisy .....	4
<b>2. Technické informace</b> .....	<b>4</b>
2.1 Popis .....	4
2.2 Připojení potrubí .....	5
2.3 Rozměry a elektrické připojení jednotky .....	6
<b>3. Montáž</b> .....	<b>7</b>
3.1 Odvod kondenzátu .....	7
3.2 Flexibilní tlumiče hluku SONOULTRA .....	8
<b>4. Provoz</b> .....	<b>8</b>
4.1 Nastavení průtoku vzduchu .....	8
4.2 Nastavení signalizace zanesení filtrů .....	9
4.3 Nastavení hraniční hodnoty čidla vlhkosti .....	9
4.4 Popis základní desky .....	10
4.5 Dálkové ovládání .....	11
4.6 Výměna filtrů .....	11
4.7 Pohotovostní režim .....	12
4.8 Připojení jednotky na vzdálenou správu .....	12
<b>5. Chybová hlášení</b> .....	<b>12</b>
<b>6. Technické parametry</b> .....	<b>13</b>
<b>7. Technická pomoc</b> .....	<b>13</b>
<b>8. Odstavení z provozu</b> .....	<b>13</b>
<b>9. Vyřazení z provozu a recyklace</b> .....	<b>13</b>
<b>10. Reklamační formulář</b> .....	<b>13</b>
<b>Příloha číslo 1 – Ekodesign</b> .....	<b>14</b>

## 1. VŠEOBECNÉ INFORMACE

### 1.1 ÚVOD

Tento návod je určen pro jednotku ALTAIR určenou pro horizontální montáž. Jeho cílem je poskytnout co nejvíce informací pro bezpečnou instalaci, uvedení do provozu a používání tohoto zařízení. Vzhledem k tomu, že se naše výrobky neustále vyvíjejí, vyhrazujeme si právo na změnu tohoto návodu bez předchozího upozornění.

### 1.2 ZÁRUKA

Nezaručujeme vhodnost použití přístrojů pro zvláštní účely. Určení vhodnosti je plně v kompetenci zákazníka a projektanta. Záruka na přístroje se řídí platnými právními předpisy. Záruka platí pouze v případě dodržení všech pokynů pro montáž a údržbu, včetně provedení ochrany. Záruka se vztahuje na výrobní vady, vady materiálu nebo závady funkce přístroje.

#### Záruka se nevztahuje na vady vzniklé:

- nevhodným použitím v rozporu s pokyny výrobce, které jsou uvedeny v tomto návodu
- nesprávnou manipulací (nevztahuje se na mechanické poškození)
- při dopravě (náhradu za poškození vzniklé při dopravě je nutno uplatňovat u přepravce)
- chybnou montáží, nesprávným elektrickým zapojením nebo jištěním
- nesprávnou obsluhou
- neodborným zásahem do přístroje
- demontáží přístroje
- použitím v nevhodných podmínkách nebo nevhodným způsobem
- opotřebením způsobeným běžným používáním
- zásahem třetí osoby
- vlivem živelné pohromy

#### Při uplatnění záruky je nutno předložit protokol, který obsahuje:

- údaje o reklamující společnosti
- datum a číslo prodejního dokladu
- přesnou specifikaci závady
- schéma zapojení a údaje o jištění
- hodnoty naměřené při uvedení zařízení do provozu
  - napětí
  - proud
  - teplota vzduchu

Záruční oprava se provádí výhradně na základě rozhodnutí společnosti ELEKTRODESIGN ventilátory spol. s r.o. a to v servisu společnosti nebo v místě instalace. Způsob odstranění závady je plně v kompetenci servisu společnosti ELEKTRODESIGN ventilátory spol. s r.o. Reklamující strana obdrží písemné vyjádření o výsledku reklamace. V případě neoprávněné reklamace hradí veškeré náklady na její provedení reklamující strana.

#### Záruční podmínky

Zařízení musí být namontováno odbornou společností. Elektrické zapojení musí být provedeno odbornou elektrotechnickou společností. Instalace a umístění zařízení musí být bezpodmínečně provedeny v souladu s ČSN 33 2000-4-42 (IEC 364-4-42). Na zařízení musí být provedena výchozí revize elektro dle ČSN 33 1500. **Zařízení musí být zaregulováno na projektované vzduchotechnické parametry.** Při spuštění zařízení je nutno změřit výše uvedené hodnoty a o měření pořídít záznam potvrzený firmou uvádějící zařízení do provozu. V případě reklamace zařízení je nutno spolu s reklamačním protokolem předložit záznam výše uvedených parametrů z uvedení do provozu spolu s výchozí revizí, kterou provozovatel pořízuje v rámci zprovoznění a údržby elektroinstalace.

Po dobu provozování je provozovatel povinen provádět pravidelné revize elektrického zařízení ve lhůtách dle Nařízení vlády č.190/2022 Sb. o vyhrazených elektrických zařízeních a ČSN 33 15 00 (Revize elektrických zařízení).

Při převzetí zařízení a jeho vybalení z přepravního obalu je zákazník povinen provést následující kontrolní úkony. Je třeba zkontrolovat neporušenost zařízení, dále zda dodané zařízení přesně souhlasí s objednaným zařízením. Je nutno vždy zkontrolovat, zda štítkové a identifikační údaje na přepravním obalu, zařízení, či motoru odpovídají projektovaným a objednaným parametrům. Vzhledem k trvalému technickému vývoji zařízení a změnám technických parametrů, které si výrobce vyhrazuje, a dále k časovému odstupu projektu od realizace vlastního prodeje nelze vyloučit zásadní rozdíly v parametrech zařízení k datu prodeje. O takových změnách je zákazník povinen se informovat u výrobce nebo dodavatele před objednáním zboží. Na pozdější reklamace nemůže být brán zřetel.

### 1.3 OBČANSKOPRÁVNÍ ODPOVĚDNOST

Výrobce ani prodejce nenese odpovědnost za vady vzniklé:

- nevhodným používáním
- běžným opotřebením součástí
- nedodržením pokynů týkajících se bezpečnosti, použití a uvedení do provozu uvedených v tomto návodu
- použitím neoriginálních součástí

## 1.4 BEZPEČNOSTNÍ PŘEDPISY

Dodržáním tohoto návodu jsou eliminována rizika týkající se bezpečnosti, zdraví a životního prostředí v souladu se směrnicemi EU (s označením CE). Totéž platí pro ostatní výrobky použité ve vzduchotechnických jednotkách nebo při instalaci. Následující pokyny považujte za důležité:

- Dodržujte bezpečnostní pokyny, aby nedošlo ke škodám na zařízení či k poškození zdraví osob.
- Technické informace uvedené v tomto návodu nesmějí být měněny.
- Je zakázáno zasahovat do motoru zařízení.
- Aby zařízení vyhovovalo směrnicím EU, musí být připojeno k elektrické síti v souladu s platnými předpisy.
- Zařízení musí být nainstalováno takovým způsobem, aby za běžných provozních podmínek nemohlo dojít ke kontaktu s jakoukoliv pohyblivou částí a/nebo částí pod napětím.
- Zařízení vyhovuje platným předpisům pro provoz elektrických zařízení.
- Před jakýmkoliv zásahem do zařízení je nutné jej vždy odpojit od napájení.
- Při manipulaci či údržbě zařízení je nutné používat vhodné nástroje.
- Zařízení musí být používáno pouze pro účely, pro které je určeno.
- Tento spotřebič nesmí používat děti mladší než 8 let a osoby se sníženými fyzickými, smyslovými nebo mentálními schopnostmi nebo nedostatkem zkušeností a znalostí, pokud nejsou pod dozorem zodpovědné osoby nebo pokud nebyly dostatečně poučeny o bezpečném používání zařízení a u nichž nemůže dojít k pochopení rizik s tím spojených.
- Děti mladší 3 let by měly být drženy mimo dosah zařízení, pokud nejsou pod neustálým dohledem.
- Děti ve věku od 3 let do 8 let nesmějí spotřebič zapojovat, regulovat a čistit ani provádět uživatelskou údržbu.
- Uživatel musí zajistit, aby si se zařízením nehrály děti.

## 2. TECHNICKÉ INFORMACE

### 2.1 POPIS

Tento návod je určen k použití jednotky ALTAIR s automatickou regulací průtoku vzduchu. Cílem návodu je poskytnout co nejvíce informací a přispět k maximální bezpečnosti během instalace, uvedení do provozu a při používání této jednotky. Jednotka je navržena pro ventilační systémy, které umožňují výměnu vzduchu v rodinných domech či pro větrání bytové výstavby. Přiváděný venkovní vzduch procházející protiproudým tepelným výměníkem získává teplo od odváděného znečištěného vzduchu a tak dochází k úspoře energie za vytápění větraných prostor. Čistota vzduchu je zajištěna díky použití filtrů na sání čistého venkovního vzduchu. Účinnost tepelného výměníku je 86%.

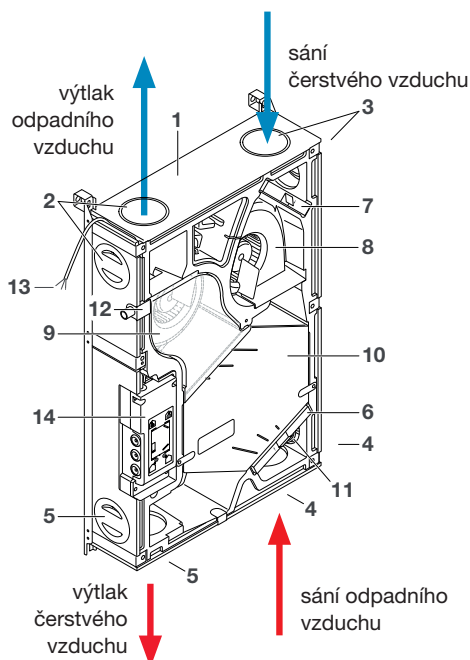

#### Obsah balení jednotky ALTAIR H

1. rekuperační jednotka ALTAIR
2. výtlak odpadního vzduchu (EHA)
3. sání čerstvého vzduchu (ODA)
4. sání odpadního vzduchu (ETA)
5. výtlak čerstvého vzduchu do místnosti (SUP)
6. filtr G4 (ISO coarse 65%) na sání odpadního vzduchu
7. filtr G4 (ISO coarse 65%) na sání čerstvého vzduchu
8. ventilátor na sání
9. ventilátor na výtlaku
10. rekuperační výměník
11. čidlo vlhkosti
12. odvod kondenzátu
13. napájecí kabel
14. svorkovnice a ovládací panel
15. hadice odvodu kondenzátu (150 mm)
16. ovladač jednotky (včetně 10 m kabelu)

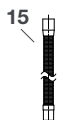
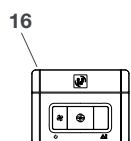

## 2.2 PŘIPOJENÍ POTRUBÍ



### Sání čerstvého venkovního vzduchu:

Na hrdlo připevněte potrubí pro sání čerstvého venkovního vzduchu. Potrubí pro sání čerstvého vzduchu (vedené zdí nebo střechou) musí být umístěno v dostatečné vzdálenosti od jakékoliv zóny s vysokou prašností (stromy, kouř ze spalovacích zařízení, silnice ...).



#### Pozor!

Potrubí musí být hermetické a musí být tepelně izolované pro zabránění kondenzace uvnitř i vně.



### Výtlač čerstvého vzduchu:

Na hrdlo připevněte potrubí pro přívod čerstvého ohřátého vzduchu do obytných prostor. Aby nedocházelo k teplotním ztrátám, doporučujeme použít izolovaná potrubí pro vedení ohřátého vzduchu.



### Sání odpadního vzduchu:

Na hrdlo připevněte potrubí pro sání odpadního vzduchu. K zabránění teplotních ztrát systému je doporučeno použít izolovaná potrubí a vést je uvnitř vytápěné části objektu.



### Výtlač odpadního vzduchu do venkovního prostoru:

Na hrdlo připevněte potrubí pro výtlač odpadního vzduchu ven z domu.



#### Pozor!

Potrubí musí být hermetické a musí být tepelně izolované pro zabránění kondenzace uvnitř i vně.

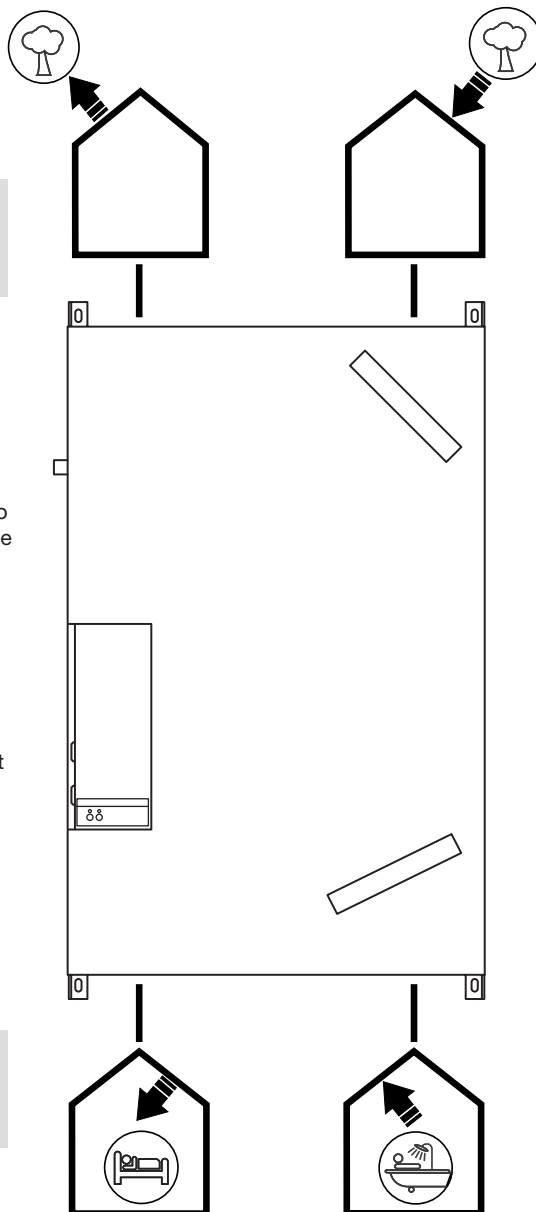

**2.3 ROZMĚRY A ELEKTRICKÉ PŘIPOJENÍ JEDNOTKY**

	ALTAIR 120 H	ALTAIR 160 H
A	90 mm	106 mm
B	360 mm	313 mm
C	550 mm	550 mm
D	94 mm	123 mm
E	22 mm	22 mm
F	660 mm	729 mm
G	850 mm	970 mm
H	30 mm	32 mm
I	178 mm	211 mm
J	91 mm	106 mm
K	208 mm	231 mm

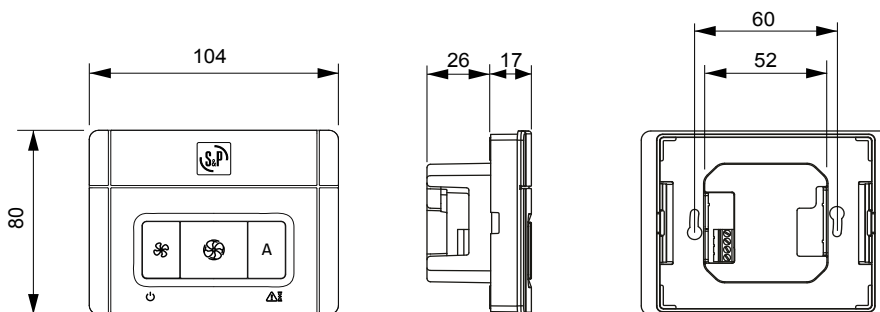
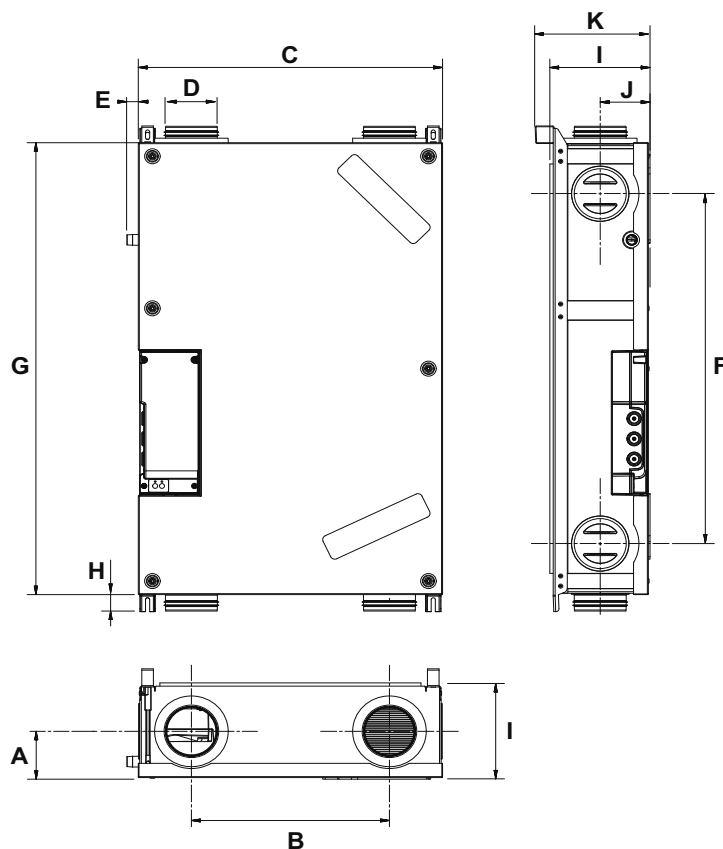
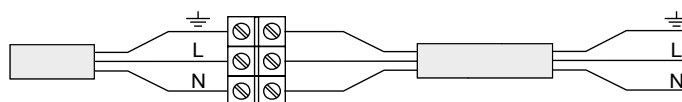
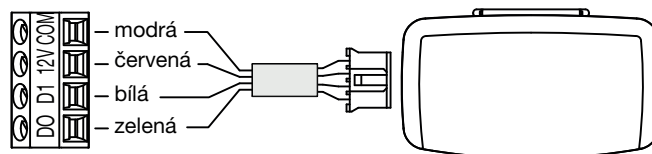
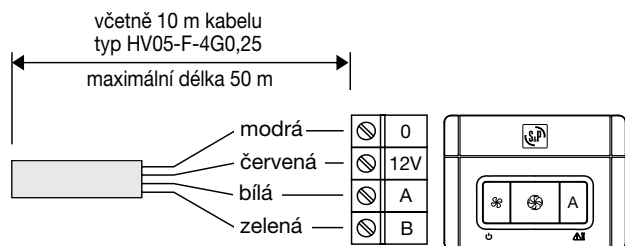
**DÁLKOVÉ OVLÁDÁNÍ****SPCM LITE M (volitelné příslušenství)**

### 3. MONTÁŽ

boční pohled:

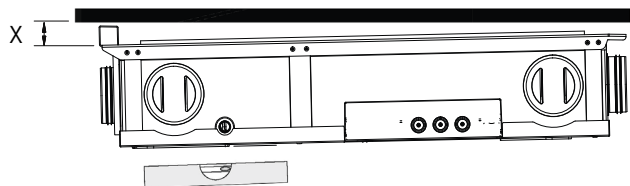

Typ	X [mm]	Y [mm]	Z [mm]
ALTAIR 120 H	30	874	516
ALTAIR 160 H	20	994	516

Jednotka musí být namontována tak, aby byl zajištěn dostatek prostoru pro sejmутí čela jednotky, výměnu filtrů, připojení odvodu kondenzátu na odpad se sifonovým pachovým uzávěrem SF-P 138 a pro provádění periodických revizí elektroinstalace nebo výměnu interních komponent jednotky. Ujistěte se, že revizní otvor k jednotce je dostatečně velký, aby umožňoval údržbu nebo výměnu jednotky. Minimální doporučená velikost revizního otvoru je 1000 x 750 mm (ALTAIR 120 H) nebo 1150 x 750 mm (ALTAIR 160 H).

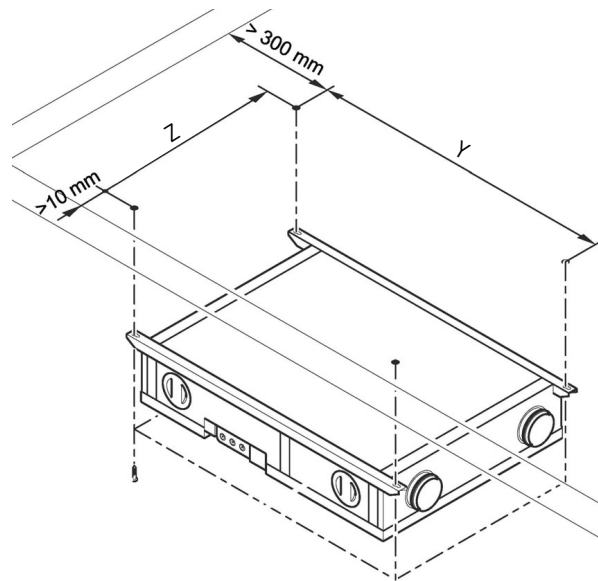

#### 3.1 ODVOD KONDENZÁTU

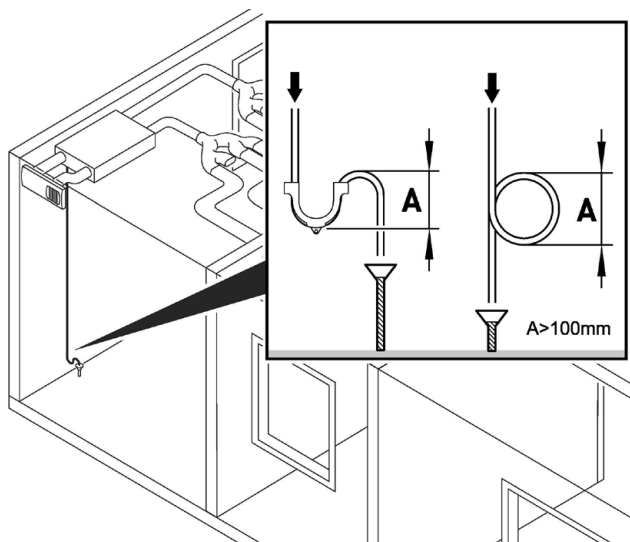

Odvodní hadice kondenzátu by měla být instalována s minimálním sklonem aby byla zajištěna správná funkce odvodu kondenzátu. Je doporučeno použití suchého sifonu, popřípadě je nutné připojit hadici k již existujícímu sifonu (toaleta).

Ujistěte se, že přístupový otvor k jednotce je dostatečně velký, aby umožňoval údržbu nebo výměnu jednotky.



**Pozor!**

Je doporučeno instalovat jednotku ve vytápěné části domu/bytu. Minimální povolená teplota je 10 °C.



**Pozor!**

Pokud je jednotka instalována v oblastech, kde klesá venkovní teplota pod -10 °C, je doporučeno použití předehřevu.

### 3.2 FLEXIBILNÍ TLUMIČE HLUKU SONOULTRA

Flexibilní tlumiče hluku SONOULTRA snižují emitovaný hluk jednotky ALTAIR do potrubí a tím zvyšují komfort v obyvatelských místnostech. Jako součást větracího systému je vždy doporučeno použití flexibilních tlumičů hluku SONOULTRA pro výtlač čerstvého vzduchu a sání odpadního vzduchu. Tlumič hluku lze napojit přímo na jednotku přes přechodové spojky. Vnitřní hadice je vyrobena z netkané textilie, vnější plášť z laminovaného hliníku. Tepelná izolace tlumiče je ze skelných vláken o tloušťce 25 mm. Připojovací hrdla jsou z pozinkovaného plechu. V tabulce jsou udány hodnoty útlumů hluku v jednotlivých oktávových pásmech. Tlumič je dodáván jako volitelné příslušenství.

## 4. PROVOZ

Dálkový ovladač umožňuje nastavení následujících parametrů:

- otáčky (je možné volit ze tří stupňů otáček)
- signalizace zanesení filtrů a reset této signalizace
- rozdíl průtoku na přívodu a odvodu

### 4.1 NASTAVENÍ PRŮTOKU VZDUCHU

Pro nastavení hodnoty průtoku vzduchu otočte dle potřeby odpovídajícím potenciometrem pomocí malého šroubováku.

Jednotka ALTAIR pracuje v režimu regulace na konstantní průtok. Díky tomu lze regulovat průtok na požadovanou hodnotu (viz tabulky níže).

Pomocí potenciometru pro nastavení rozdílu průtoků na přívodu a odvodu může jednotka pracovat jak v režimu přetlaku, tak v režimu podtlaku.

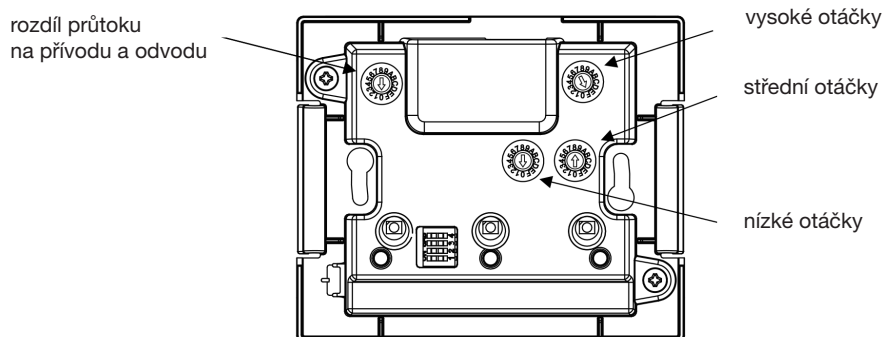

#### Nastavení průtoku vzduchu (tovární nastavení v rámečku)

		průtok [m <sup>3</sup> h] – nízké otáčky															
pozice potenciometru	0	1	2	3	4	5	6	7	8	9	A	B	C	D	E	F	
ALTAIR 120 H	40	45	50	55	60	65	70	75	80	85	90	95	100	105	110	120	
ALTAIR 160 H	40	48	56	64	72	80	88	96	104	112	120	128	136	144	152	160	

		průtok [m <sup>3</sup> h] – střední otáčky															
pozice potenciometru	0	1	2	3	4	5	6	7	8	9	A	B	C	D	E	F	
ALTAIR 120 H	40	45	50	55	60	65	70	75	80	85	90	95	100	105	110	120	
ALTAIR 160 H	40	48	56	64	72	80	88	96	104	112	120	128	136	144	152	160	

		průtok [m <sup>3</sup> h] – vysoké otáčky															
pozice potenciometru	0	1	2	3	4	5	6	7	8	9	A	B	C	D	E	F	
ALTAIR 120 H	40	45	50	55	60	65	70	75	80	85	90	95	100	105	110	120	
ALTAIR 160 H	40	48	56	64	72	80	88	96	104	112	120	128	136	144	152	160	

		rozdíl průtoku vzduchu na přívodu a odvodu															
pozice potenciometru	9	A	B	C	D	E	F	0	1	2	3	4	5	6	7	8	
průtok na přívodu/odvodu [%]	-14	-12	-10	-8	-6	-4	-2	0	2	4	6	8	10	12	14	16	

## 4.2 NASTAVENÍ SIGNALIZACE ZANESENÍ FILTRŮ

Filtry je nutné pravidelně kontrolovat a měnit dle potřeby. Doba, po které je nutné provést výměnu filtrů, je závislá na stupni znečištění venkovního vzduchu. Pokud je zřejmé, že nedochází k intenzivnímu znečišťování (venkovní vzduch je čistý), je možné zvýšit dobu alarmu filtru z 12 (tovární nastavení) na 15 měsíců. Naopak pokud je při kontrolách zjištěno, že je filtr neúměrně zanesen vzhledem k době, po kterou je v provozu (venkovní vzduch je silně znečištěn), je doporučeno snížit dobu alarmu filtru na 9 nebo 6 měsíců. Alarm se projevuje rozsvícením LED kontrolky a zvukovým upozorněním. Po výměně filtru je nutné resetovat signalizaci zanesením.

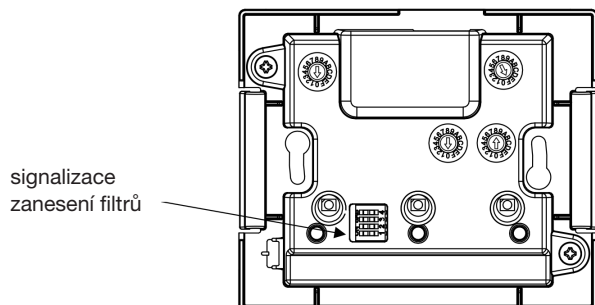

černá barva symbolizuje pozici DIP přepínače

## 4.3 NASTAVENÍ HRANIČNÍ HODNOTY ČIDLA VLHKOSTI

Průtok vzduchu jednotky ALTAIR je regulován automaticky na základě čidla vlhkosti, které je umístěno na sání odpadního vzduchu. Spodní mez je 45 %, horní mez je přednastavena na 84 %. Pokud dojde k překročení horní meze, jednotka je v trvalém provozu při jmenovitém provozním průtoku. Horní mez je možno nastavit dle tabulky níže.

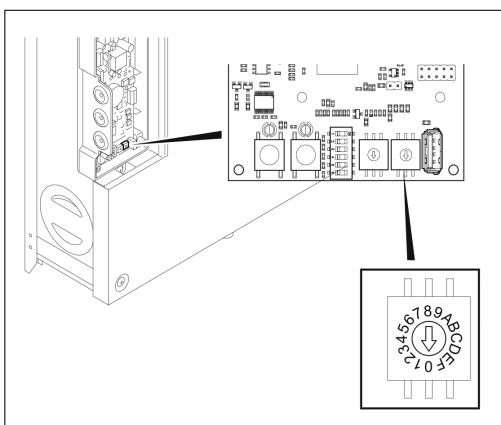
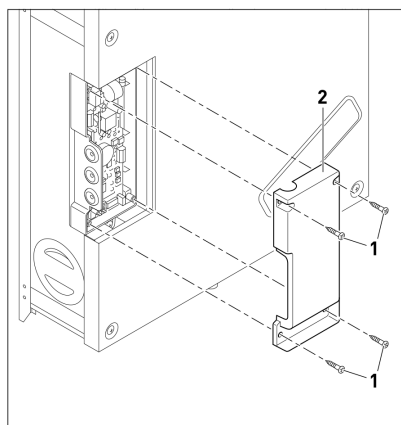

pozice potenciometru	% RV
0	64
1	66
2	68
3	70
4	72
5	74
6	76
7	78
8	80
9	82
A	84
B	86
C	88
D	90
E	-
F	-

**4.4 POPIS ZÁKLADNÍ DESKY**

1	žádná funkce
2	žádná funkce
3	DIP SWITCH 6: 1 [tovární nastavení] - 0 [SPCM]
4	žádná funkce
5	nastavení čidla vlhkosti, žádná funkce v případě připojení modulu SPCM Lite M
6	USB připojení (pro update softwaru)
7	čidlo teploty
8	čidlo vlhkosti
9	odvodní ventilátor
10	přívodní ventilátor
11	napájení motoru (230 V / 50 Hz)
12	bezpotenciálový vstup pro aktivaci BOOST (maximální rychlost) kontakt sepnutý = BOOST aktivní
13	signalizace chyby
14	připojení ovládání / SPCM Lite M komunikační modul

**KOMUNIKAČNÍ MODUL SPCM Lite M (volitelný)**

Komunikační modul SPCM Lite M vám umožní propojit jednotku ALTAIR s platformou S&P IoT: CONNECTAIR. Chcete-li připojit modul SPCM Lite M k jednotce ALTAIR, musíte nejprve odpojit ovladač (14) a poté připojit SPCM Lite M dodaným kabelem ke stejné svorkovnici (14). Krabičku komunikačního modulu lze připevnit k jednotce ALTAIR pomocí fixačních prvků typu Velcro. Doporučujeme ji nalepit na některou z plechových výztuh, aby byla zajištěna její správná fixace. Pokud to není možné, připevní se na stěnu dvěma šrouby s příslušnými hmoždinkami.

Chcete-li povolit výstup ALTAIR na internet, musíte jej nejprve připojit k routeru. Komunikační modul SPCM Lite M má kabelové (ETHERNET) nebo bezdrátové (WIFI) připojení. Postupujte podle pokynů, které najdete v balení modulu.

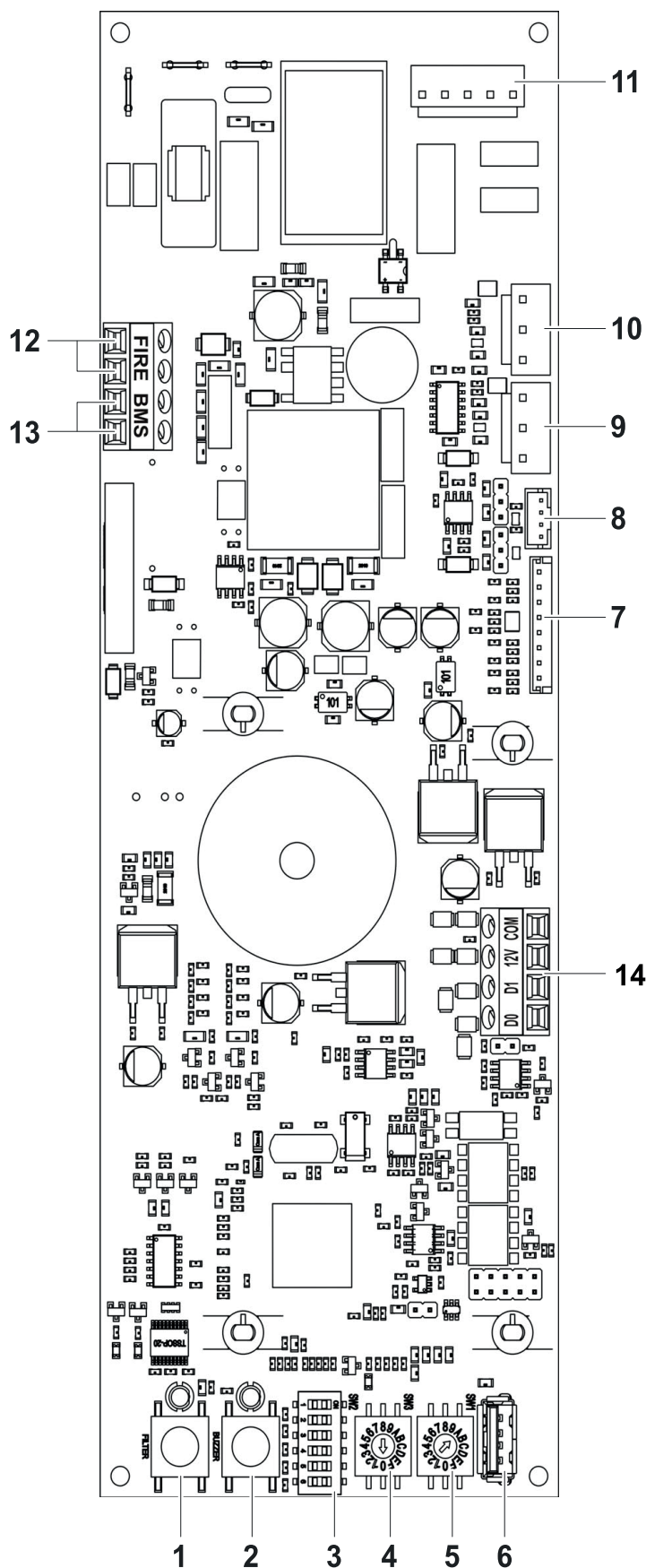

#### 4.5 DÁLKOVÉ OVLÁDÁNÍ

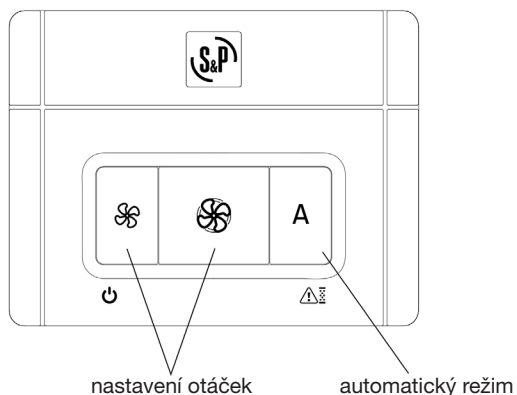

##### Nastavení otáček

Stisknutím příslušného tlačítka na ovladači dojde ke změně otáček jednotky. Po aktivaci požadovaných otáček se rozsvítí LED kontrolka na příslušném tlačítku (levé tlačítko se symbolem ventilátoru = snížení otáček, pravé tlačítko se symbolem ventilátoru = zvýšení otáček).

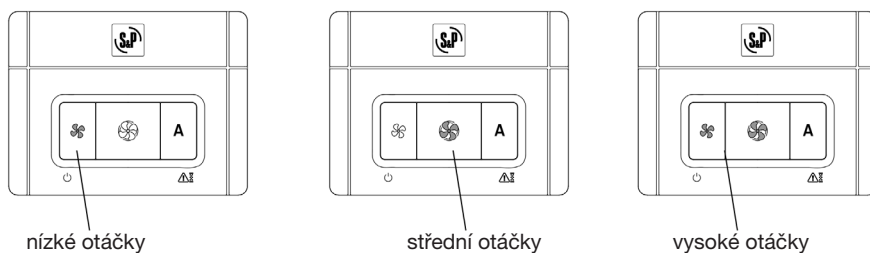

##### Automatický režim

Pro aktivaci automatického režimu slouží tlačítko A. V automatickém režimu dochází k regulaci otáček jednotky na základě hodnot naměřených čidlem vlhkosti. Pracovní rozmezí se pohybuje od 45 % vlhkosti do 84 %. Tuto hodnotu lze upravovat. Viz tabulka v podkapitole 2.5.3 Nastavení hraniční hodnoty čidla vlhkosti.

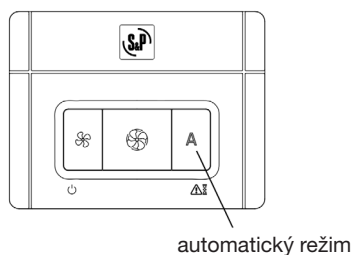

#### 4.6 VÝMĚNA FILTRŮ

Filtry je nutné pravidelně kontrolovat a měnit dle potřeby. Obecně je doporučeno měnit filtry minimálně 1 x rok. V případě nutnosti výměny filtru dojde k aktivaci alarmu. Pro výměnu filtru nejprve odstraňte kryt filtru (1) a následně vyjměte znečištěný filtr a vložte filtr nový (2).

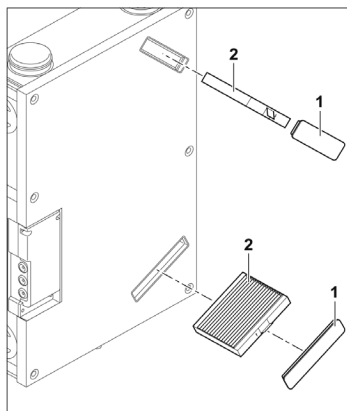

Po provedení výměny filtru je vždy nutné provést reset signalizace zanesení filtrů. Reset se provede pomocí stisku tlačítka A po dobu 5 sekund.

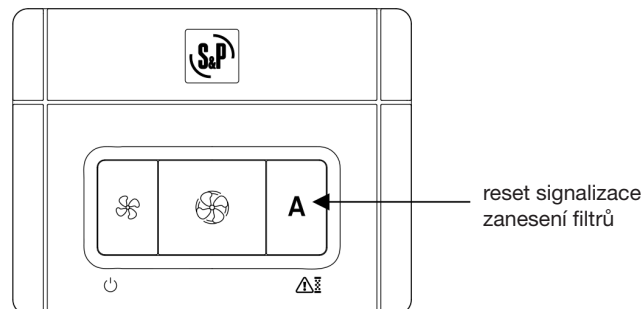

#### 4.7 POHOTOVOSTNÍ REŽIM

Po stisku levého tlačítka po dobu 3 sekund přejde jednotka do pohotovostního režimu. V průběhu tohoto režimu bude svítit příslušné tlačítko. Po následujícím stisknutí tohoto tlačítka dojde k opětovné aktivaci jednotky

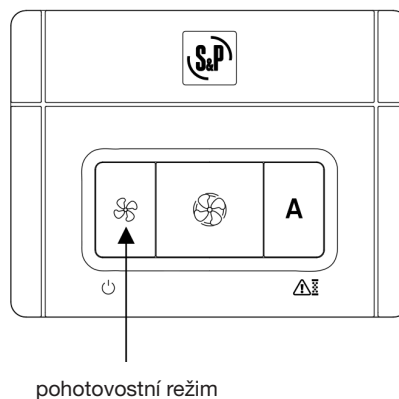

#### 4.8 PŘIPOJENÍ JEDNOTKY NA VZDÁLENOU SPRÁVU

Pro připojení jednotky na vzdálenou správu je nutné připojit komunikační modul SPCM Lite M do svorkovnice viz návod SPCM Lite M, SPCM Lite L.

Komunikační modul SPCM Lite M je nutné instalovat do měsíce od jeho pořízení, aby byla zaručena správná funkčnost zařízení.

### 5. CHYBOVÁ HLÁŠENÍ

Pomocí LED kontrolky situované pod tlačítkem „A“ lze sledovat aktuální stav jednotky. V případě poruchy jednotky začne tato dioda blikat. V závislosti na tom, o jak vážnou závadu se jedná, dojde k vypnutí jednotky nebo jednotka zůstane ve standardním provozním režimu.

	alarm	LED	reakce jednotky
1	chyba odvodního ventilátoru	1 x bliknutí (červená)	zastavení jednotky
2	chyba přívodního ventilátoru	2 x bliknutí (červená)	zastavení jednotky
3	teplota přiváděného vzduchu je nižší než 5 °C	4 x bliknutí (červená)	Zastavení jednotky. Každé dvě hodiny dojde ke spuštění jednotky a kontrole teploty. K opětovnému zapnutí jednotky dojde až ve chvíli, kdy teplota stoupne nad 5 °C.
4	čidlo vlhkosti	5 x bliknutí (červená)	běžný provoz
5	chyba čidla na saní čerstvého vzduchu	7 x bliknutí (červená)	běžný provoz
6	chyba čidla na výtlaku čerstvého vzduchu	8 x bliknutí (červená)	běžný provoz
7	chyba čidla na saní odpadního vzduchu	9 x bliknutí (červená)	běžný provoz
8	chyba čidla na výtlaku odpadního vzduchu	10 x bliknutí (červená)	běžný provoz
9	signalizace zanesení filtrů	červené svícení	pokud nedojde k výměně filtrů do 60 dnů od aktivace alarmu, dojde k zastavení jednotky

## 6. TECHNICKÉ PARAMETRY

parametr	ALTAIR 120 H	ALTAIR 160 H
výška	850 mm	970 mm
šířka	550 mm	550 mm
hloubka	208 mm	231 mm
připojovací hrdla	Ø 95 mm	Ø 125 mm
hmotnost	20 kg	25 kg
materiál	skříň z EPP, bílý přední panel	skříň z EPP, bílý přední panel
připojení odvodu kondenzátu	G3/4"	G3/4"
napájení	230 V AC, 50 Hz	230 V AC, 50 Hz
maximální spotřeba energie	55 W	74 W
průtok	120 m <sup>3</sup> /h	160 m <sup>3</sup> /h
povolená okolní teplota	+10 °C až +50 °C	+10 °C až +50 °C
povolená venkovní minimální teplota	-18 °C	-18 °C
nastavení otáček	pomocí dálkového ovladače	pomocí dálkového ovladače
ventilátory	2 ventilátory s EC motory	2 ventilátory s EC motory
filtry	přívod G4 (ISO coarse 65%), odvod G4 (ISO coarse 65%)	přívod G4 (ISO coarse 65%), odvod G4 (ISO coarse 65%)
tepelná účinnost	83 %	84 %
krytí	IP21	IP21

## 7. TECHNICKÁ POMOC

Široká síť poboček společnosti ELEKTRODESIGN ventilátory spol. s r.o. zaručuje dostatečnou technickou pomoc. Pokud je zjištěna na zařízení jakákoliv porucha, kontaktujte kteroukoliv pobočku. Jakákoliv manipulace se zařízením osobami nepatřícími k vyškolenému servisnímu personálu společnosti ELEKTRODESIGN ventilátory spol. s r.o. způsobí, že nebude moci být uplatněna záruka.

V případě dotazů se obraťte na pobočky společnosti ELEKTRODESIGN ventilátory spol. s r. o. Chcete-li najít nejbližší pobočku, navštivte webové stránky [www.elektrodesign.cz](http://www.elektrodesign.cz).

## 8. ODSTAVENÍ Z PROVOZU

Pokud neplánujete zařízení používat po delší dobu, je doporučeno vrátit jej zpět do původního obalu a skladovat jej na suchém, bezprašném místě. Výrobce nenesе žádnou odpovědnost za škody na zdraví nebo majetku vzniklé nedodržením těchto instrukcí.

Společnost ELEKTRODESIGN ventilátory spol. s r.o. si vyhrazuje právo na modifikaci výrobků bez předchozího upozornění.

## 9. VYŘAZENÍ Z PROVOZU A RECYKLACE



Právní předpisy EU a naše odpovědnost vůči budoucím generacím nás zavazují k recyklaci používaných materiálů; nezapomeňte se zbavit všech nežádoucích obalových materiálů na příslušných recyklačních místech a zbavte se zastaralého zařízení na nejbližším místě nakládání s odpady.

V případě dotazů se obraťte na pobočky společnosti ELEKTRODESIGN ventilátory spol. s r. o. Chcete-li najít nejbližší pobočku, navštivte webové stránky [www.elektrodesign.cz](http://www.elektrodesign.cz).

## 10. REKLAMAČNÍ FORMULÁŘ

Reklamační formulář je k dispozici ke stažení na stránkách společnosti ELEKTRODESIGN ventilátory spol. s r. o. [www.elektrodesign.cz/servis](http://www.elektrodesign.cz/servis).



**Příloha číslo 1 – Ekodesign**

<b>Ekodesign</b> <b>Dle směrnice (EU) N°1253/2014 červenec 2014</b> <b>Požadované informace (Příloha 5)</b> <b>ALTAIR 120 H</b>		
a	Název výrobce	S&P
b	Typové označení	5153811000
c	SEC průměrné klima (kWh/(m <sup>2</sup> *rok))	-38,0
	Třída SEC	A
	SEC chladné klima (kWh/(m <sup>2</sup> *rok))	-75,1
	SEC teplé klima (kWh/(m <sup>2</sup> *rok))	-14,2
d	Deklarovaná typologie	RVU obousměrné
e	Typ pohonu	pohon s proměnnými otáčkami
f	Typ systému ZZT	rekuperační
g	Tepelná účinnost ZZT (%)	83
h	Maximální průtok (m <sup>3</sup> /h)	120
i	Elektrický příkon při maximálním průtoku (W)	55
j	Hladina akustického výkonu (LwA)	47
k	Referenční průtok (m <sup>3</sup> /s)	0,023
l	Referenční tlakový rozdíl (Pa)	50
m	SPI (W/m <sup>3</sup> /h)	0,262
n	Faktor řízení	0,85
	Typologie řízení	větrání dle potřeby
o	Maximální vnitřní netěsnost pro BVU (%)	2,9
	Maximální vnější netěsnost pro BVU a UVU (%)	2,9
p	Směšovací poměr pro BVU, bezpotrubní jednotka (%)	–
q	Poloha vizuálního upozornění na výměnu filtru	dálkové ovládání
	Popis vizuálního upozornění na výměnu filtru	kontrolka
r	Návod k instalaci regulovaných přírodních mřížek na fasádě	–
	Návod k instalaci regulovaných odvodních mřížek na fasádě	–
s	Internetová adresa	www.solerpalau.com
t	Citlivost proudu vzduchu na kolísání tlaku	–
u	Vnitřní/Venkovní vzduchotěsnost (m <sup>3</sup> /h)	–
v	Roční spotřeba elektrické energie - průměrné klima (kWh/rok)	282
	Roční spotřeba elektrické energie - teplé klima (kWh/rok)	237
	Roční spotřeba elektrické energie - chladné klima (kWh/rok)	819
w	Roční úspora tepelné energie - průměrné klima (kWh/rok)	4440
	Roční úspora tepelné energie - teplé klima (kWh/rok)	2010
	Roční úspora tepelné energie - chladné klima (kWh/rok)	8690

**Ekodesign**  
**Dle směrnice (EU) N°1253/2014 červenec 2014**  
**Požadované informace (Příloha 5)**  
**ALTAIR 160 H**

a	Název výrobce	S&P
b	Typové označení	5153182800
c	SEC průměrné klima (kWh/(m <sup>2</sup> *rok))	-37,8
	Třída SEC	A
	SEC chladné klima (kWh/(m <sup>2</sup> *rok))	-73,9
	SEC teplé klima (kWh/(m <sup>2</sup> *rok))	-14,6
d	Deklarovaná typologie	RVU obousměrné
e	Typ pohonu	pohon s proměnnými otáčkami
f	Typ systému ZZT	rekuperační
g	Tepelná účinnost ZZT (%)	79
h	Maximální průtok (m <sup>3</sup> /h)	158
i	Elektrický příkon při maximálním průtoku (W)	54
j	Hladina akustického výkonu (LwA)	48
k	Referenční průtok (m <sup>3</sup> /s)	0,031
l	Referenční tlakový rozdíl (Pa)	96
m	SPI (W/m <sup>3</sup> /h)	0,222
n	Faktor řízení	0,85
	Typologie řízení	větrání dle potřeby
o	Maximální vnitřní netěsnost pro BVU (%)	1,3
	Maximální vnější netěsnost pro BVU a UVU (%)	3,0
p	Směšovací poměr pro BVU, bezpotrubní jednotka (%)	-
q	Poloha vizuálního upozornění na výměnu filtru	dálkové ovládání
	Popis vizuálního upozornění na výměnu filtru	kontrolka
r	Návod k instalaci regulovaných přívodních mřížek na fasádě	-
	Návod k instalaci regulovaných odvodních mřížek na fasádě	-
s	Internetová adresa	www.solerpalau.com
t	Citlivost proudu vzduchu na kolísání tlaku	-
u	Vnitřní/Venkovní vzduchotěsnost (m <sup>3</sup> /h)	-
v	Roční spotřeba elektrické energie - průměrné klima (kWh/rok)	246
	Roční spotřeba elektrické energie - teplé klima (kWh/rok)	201
	Roční spotřeba elektrické energie - chladné klima (kWh/rok)	783
w	Roční úspora tepelné energie - průměrné klima (kWh/rok)	4332
	Roční úspora tepelné energie - teplé klima (kWh/rok)	1959
	Roční úspora tepelné energie - chladné klima (kWh/rok)	8474