

AGROLINE

Produktový katalog
Radiální ventilátory Ferrari



VENTILÁTORY VHODNÉ PRO PRŮMYŠLOVÉ PRAŠNÉ PROSTŘEDÍ

- posklizňové linky ■ čističky obilí ■ předčističky obilí ■ sušárny ■ obilní sila ■ cyklony
- filtraci ■ provzdušňovací jehly ■ pneumatickou dopravu ■ aktivní větrání ■ odprášení

www.elektrodesign.cz

Společnost **ELEKTRODESIGN ventilátory s.r.o.** je začleněna do celosvětové sítě vzduchotechnického koncernu **Soler & Palau Ventilation Group**. Vstup do skupiny vzduchotechnického výrobce nejenom mnohonásobně rozšířil trh pro naše vlastní výrobky,

ale také nám umožnil sdílet nejnovější poznatky z vývoje a výzkumu. Jako součást technického a logistického systému skupiny jsme získali nové podmínky pro lepší uspokojování technických i odběratelských potřeb našich zákazníků.

Po 28 letech budování společnosti **ELEKTRODESIGN ventilátory s.r.o.** budu potěšen, stanou-li se naše podniky jedním z platných pomocníků při vaší práci.

Ing. Ivan Cifrinec, Ph.D., MBA



Logistický areál ELEKTRODESIGN ventilátory s.r.o. ve Staré Boleslavi v prostoru mezi dálnicí E65/D10 a vnitřní komunikací do Staré Boleslavi.

28 let obchodní značky

ELEKTRODESIGN ventilátory s.r.o. je dlouhodobě dynamicky se rozvíjející společnost, která disponuje vysoce motivovaným kolektivem odborných pracovníků, vlastními výrobními kapacitami, skladovacími prostory a prodejními pobočkami po celé České republice i na Slovensku.

Aktivita společnosti v oblasti prodeje ventilátorů a příslušenství se datují od roku 1992. Od roku 1993 působí ELEKTRODESIGN ventilátory s.r.o. jako výrobce zařízení pro vzduchotechniku, s vlastní sítí velkoobchodů s ventilátory a příslušenstvím, na celém území Čech, Moravy a Slovenska. Společnost tak byla jedním z prvních, ryze českých,

velkoobchodů v oboru vzduchotechniky na území tehdejšího Československa. Po 28 letech spolupráce se společností Soler & Palau Ventilation Group se ELEKTRODESIGN ventilátory s.r.o. stal jednou ze společností této celosvětově působící skupiny vzduchotechnických výrobců s vlastní distribuční sítí.



Profesionální tým spolupracovníků

V průběhu uplynulých 28 let získala společnost ELEKTRODESIGN ventilátory s.r.o. významné postavení v oblasti výroby a velkoobchodního prodeje. Areál centrální logistiky je situován na dálničním sjezdu ve Staré Boleslavi. Centrální sklad je propojen on-line s dalšími sklady společnosti, které jsou odtud zásobovány.

Jsou to sklady v Praze, Teplicích, Plzni, Písku, Hradci Králové, Olomouci, Brně, Bratislavě a Košicích. Logistický systém je zároveň on-line propojen s logistickým systémem Soler & Palau Ventilation Group.

ELEKTRODESIGN®, Aluflex®, Sonoflex®, Termoflex®, Semiflex®, Greyflex®, Kombiflex®, Duovent®, Ekonovent®, ED flex®, Aluvent®, Termovent®, Sonovent®, Unireg®, Digireg® a Minireg®, Sonoflex®, Metalflex®, ED plano®, ED geoflex®, VentiCAD®, VarioFlow®, VENTICLOUD®, ISOSTREAM® jsou ochranné známky společnosti Elektrodesign ventilátory spol. s r. o.

Prodej zboží v centrálním skladu Stará Boleslav probíhá v prostorách zákaznického centra, kde je v moderní vzorkově přehledně přístupná část vybraného sortimentu. Snadný přístup je zajištěn umístěním areálu přímo na sjezdu z dálnice E65/D 10, vzdáleného jen 7 minut jízdy od nákupní zóny Černý Most. Při nákupu zboží je zákazníkům

k dispozici prostorné parkoviště, které je součástí areálu. Výběr zboží a vystavení prodejních dokladů je uskutečňováno ve vzorkově. Veškerý pohyb zboží zajišťuje útvar logistiky. Zboží je expedováno ze skladu s bezproblémovým přístupem i pro velkokapacitní vozy dopravců a zákazníků.



zákaznické centrum



sklady



logistika



Závod 1 Stará Boleslav



zkušební a měřicí pracoviště



testování jednotek

Zajištění kvality

Součástí odpovědného přístupu společnosti k zákazníkům, k vyřizování jejich objednávek a k zajišťování dodávek v podmínkách stále se zostřující hospodářské soutěže, je trvalé zdokonalování interních procesů a jakosti řízení. ELEKTRODESIGN ventilátory s.r.o. je držitelem certifikátu systému řízení jakosti podle normy ČSN EN ISO 9001 : 2015, který vystavila společnost LL-C (Certification) Czech Republic s.r.o.

Touto formou společnost prokazuje svoji schopnost trvale poskytovat vysokou kvalitu nabízeného zboží i doprovodných služeb a uspokojovat tak stoupající nároky zákazníků, stejně jako požadavky právních a technických předpisů.

Každoročně probíhá ve společnosti pravidelný audit certifikační společností, kterým byla potvrzena shoda vybudovaného systému s normou ČSN EN ISO 9001 : 2015. V započatém trendu vysoké kvality pokračuje společnost důsledným prováděním vnitřních auditů na všech pracovištích.

Společnost trvale udržuje platné certifikáty od certifikačních společností EZÚ s.p., VÚPS Certifikační společnost, s.r.o., PAVÚS, a.s., TAZÚS, s.p. a Fyzikálně Technického Zkušebního Ústavu s.p. pro všechny vyráběné a prodávané výrobky.



Cíle společnosti

Jedním z hlavních cílů společnosti je zajištění vysoké kvality nabízených produktů, prodejního a poprodežního servisu. ELEKTRODESIGN ventilátory s.r.o. se zaměřuje na zajištění komplexnosti nabízených výrobků a stavebnicových systémů, jejichž kvalita a celková úroveň se účastní na definování produktových standardů na trhu. Tyto produktové řady nabízí dostatek předností v konkurenčním prostředí a poskytují tak výhody zákazníkům při dosahování jejich vlastních hospodářských cílů. Součástí firemní strategie je technická podpora

produktů, promptní vypracování nabídek a nadstandardní servisní služby, zajišťované vlastním servisním střediskem. Aby byly zajištěny předpoklady pro další vývoj v souladu s uvedenou strategií, investovala společnost mnoho prostředků do vybudování distribuční sítě skladů a poboček. Součástí technického zabezpečení distribuční sítě je výkonný informační systém, který odpovídá současným požadavkům na řízení společnosti v podmínkách právního prostředí EU. Vlastní školicí středisko umožňuje najednou školit až 40 účastníků za pomoci moderní techniky.

Těšíme se, že uvedené podmínky, spolu s velkým rozšířením technicky vyspělého sortimentu, pomohou nám i našim partnerům, mezi které patří velké i menší projektové, dodavatelské a obchodní společnosti v oblasti stavebnictví a vzduchotechniky, najít optimální a úspěšné řešení jednotlivých projektů.

Naše společnost chce být partnerem, se kterým se dobře spolupracuje a na kterého je možno se při řešení problémů vždy zcela spolehnout.

Společnost Soler & Palau Ventilation Group se skládá z velkého množství výrobních závodů a poboček v Evropě, Americe, Asii a Austrálii. Sídla lokálních

společností jsou v Německu, Austrálii, Rakousku, Belgii, Brazílii, Kanadě, Chile, Kolumbii, Slovensku, USA, Francii, Holandsku, Irsku, Itálii, Litvě, Lotyšsku, Me-

xiku, Norsku, Portugalsku, Velké Británii, České republice, Rumunsku a Švýcarsku. Distribuční společnosti se nacházejí po celém světě.



● Výrobní závod Ripoll (Španělsko)



● Centrální logistika Parets (Španělsko)



● Výrobní závod Sils (Španělsko)



● Výrobní závod Torelló (Španělsko)



● Výrobní závod Madrid (Španělsko)



● Výrobní závod Francie



● Výrobní závod Velká Británie



● Výrobní závod Norsko



● Výrobní závod Brazílie



● Výrobní závod Mexiko



● Výrobní závod Florida (USA)



● Výrobní závod Wisconsin (USA)



● S&P Španělsko



● S&P Portugalsko (Oporto)



● S&P Francie



● S&P Itálie



S&P Portugalsko (Lisabon)



S&P Francie (Lyon)



S&P Francie (Paříž)



● VÝROBNÍ ZÁVODY
R+D+I CENTRES
ASSEMBLY FACILITIES
POBOČKY

● DISTRIBUTOŘI



● S&P Kanada



● S&P Chile



● S&P Velká Británie



● S&P Austrálie



● S&P Kolumbie



● S&P Dubaj



● S&P Belgie



● S&P Česká republika



● S&P Lotyšsko



● S&P Holandsko



● S&P Německo



● S&P Litva



● S&P Švýcarsko



● S&P Rakousko



● S&P Slovensko



● S&P Rumunsko



● S&P-Kruger Shanghai



● S&P-Kruger Peking



● S&P-Kruger Kanton



● S&P-Kruger Wu-chan



● S&P-Kruger Hong Kong



● S&P-Kruger Taiwan



● S&P-Kruger Singapur



● S&P-Kruger Thajsko



● S&P-Kruger Malajsie



● S&P-Kruger Austrálie



● S&P-Kruger Indonésie



● S&P-Kruger Indie



● S&P-Kruger Korea



● S&P-Kruger Filipíny



● S&P-Kruger Vietnam

Společnost Soler & Palau Ventilation Group je významný výrobce ventilátorů a příslušenství pro bytové větrání, průmyslové větrání, požární větrání

a ventilátorů pro OEM zákazníky. Soler & Palau Ventilation Group je zároveň významným výrobcem rekuperačních a vzduchotechnických jednotek.

Na vývojových pracovištích se připravují technické novinky a zároveň provádí jejich zkoušky pro všechny typy aplikací, včetně testů v extrémních podmínkách.

Útvar vývoje a výzkumu

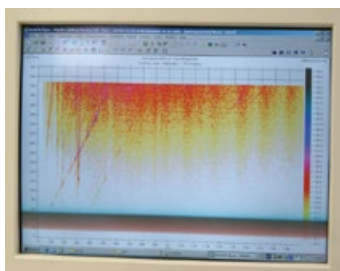
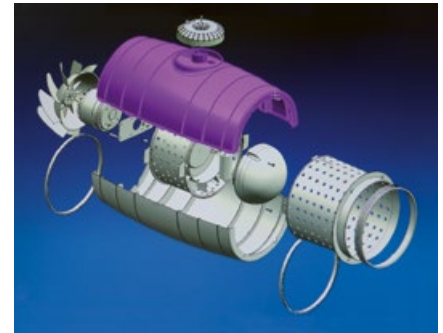

Akustická komora

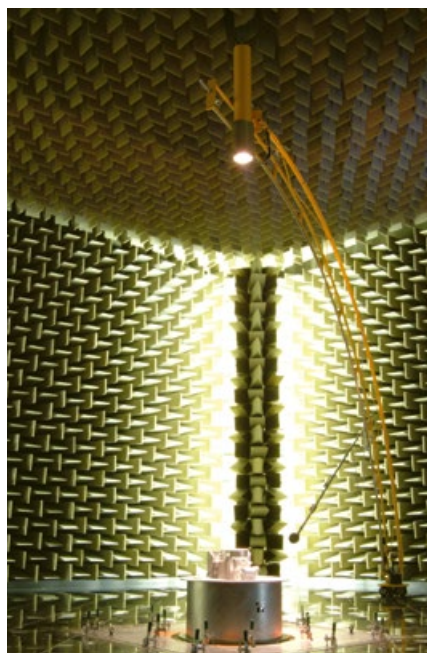

Útvar metrologie

MEC – pohon motoru napřímo



Jednostranně sací radiální ventilátor s motorem napřímo. Vyroben z ocelového plechu chráněného kataforézním základním nátěrem a polyuretanovým lakem, RAL 7045. Navržen pro trvalý provoz, teplota přepravované vzdušiny od -20 °C do +60 °C.

Motory

2, 4 nebo 6pólové, IE 3* s vysokou účinností, třífázové provedení
 – 230/400V, 50Hz
 do velikosti motoru 132,
 – 400/690V, 50Hz
 pro velikosti motoru nad 132.
 Krytí IP55, izolace třídy F.
 Všechny motory lze regulovat FM

Na vyžádání

- nerez AISI304, AISI316, CORTEN, CREUSABRO 4800 a další materiály
- 60Hz provedení
- lakované v různých barvách RAL
- ventilátor bez podstavce (provedení 5) do velikosti motoru 160
- vysokoteplotní provedení (až do 220 °C, provedení B s chladicím kotoučem), do 300 °C provedení 8 nebo 12
- ventilátor s pohonem na spojku (provedení 8) nebo (provedení 12 – na řemen)
- revizní dvířka, odvod kondenzátu, ucpávka hřídele, antivibrační sada, nátrubek pro odvod kondenzátu, ochranná mřížka na sání, plynotěsné provedení, provedení s vyšší otěruvzdorností, svařovaná spirální skříň, tepelně izolovaná spirální skříň

ATEX provedení

Na vyžádání možnost dodání v nevybušném provedení podle směrnice ATEX pro třífázové motory a pro okolní atmosférické podmínky definované normou EN 14986. Rozsah teplot -20 °C až +60 °C, absolutní tlak 0,8 až 1,1 bar.

• Plyn

- 2G IIB T2-T3-T4, motor ExdIIB nebo Exell
- 2G IIB+H2 T2-T3-T4, motor ExdIIC
- 3G IIB T2-T3-T4, motor ExnA (pouze pro zonu 3G)
- 3G IIB+H2 T2-T3-T4, motor ExnA (pouze pro zonu 3G)

• Nevodivý prach

- 2D IIIB
T125 °C–T135 °C–T195 °C–T295 °C
- 3D IIIB
T125 °C–T135 °C–T195 °C–T295 °C

• Vodivý prach (povinný motor IP65)

- 2D IIIC
T125 °C–T135 °C–T195 °C–T295 °C
- 3D IIIC
T125 °C–T135 °C–T195 °C–T295 °C

Ventilátory MEC jsou vhodné zejména pro průmyslové prašné prostředí:

- posklizňové linky
- čističky obilí
- předčističky obilí
- obilní síla
- provzdušňovací jehly
- pneumatickou dopravu
- aktivní větrání
- filtraci
- odprášení
- cyklony

Tabulka použití

Typ vzdušiny	Množství prachu [mg/m ³]
Střední prašnost (průmyslové prostředí)	<500



Oběžné kolo s dozadu zahnutými lopatkami

TECHNICKÉ PARAMETRY

Ujistěte se, že elektrické parametry (napětí, proud, frekvence apod.) jsou vhodné pro vaši konkrétní aplikaci.

Typ	Velikost motoru	Otáčky [min ⁻¹]	Příkon motoru [kW]	Max. proud při 400 V [A]	Max. průtok vzduchu [m ³ /hod]	Hladina akustic.tlaku v 1 m [dB(A)]*	Hmotnost [kg]**	Moment setrvačnosti [kg·m ²]***
2pólový								
MEC 221/2 N4A	63A2	2750	0,18	0,50	830	63	17	0,02
MEC 252/2 N4A	63B2	2780	0,25	0,68	1.330	65	23	0,02
MEC 251/2 N4A	71A2	2810	0,37	0,90	1.370	66	25	0,03
MEC 282/2 N4A	71B2	2820	0,55	1,25	1.910	68	29	0,04
MEC 281/2 N4A	80A2	2830	0,75	1,59	1.940	69	31	0,04
MEC 312/2 N4A	80B2	2840	1,10	2,33	2.700	72	40	0,05
MEC 311/2 N4A	90S2	2840	1,50	3,07	2.730	75	42	0,05
MEC 352/2 N4A	90S2	2840	1,50	3,07	3.820	75	64	0,11
MEC 351/2 N4A	90L2	2850	2,20	4,43	3.900	78	67	0,13
MEC 402/2 N4A	100LA2	2900	3,00	5,77	6.120	81	101	0,18
MEC 401/2 N4A	112M2	2910	4,00	7,50	6.200	82	105	0,20
MEC 452/2 N4A	132SA2	2890	5,50	10,10	8.500	85	146	0,30
MEC 451/2 N4A	132SB2	2890	7,50	13,90	8.720	86	152	0,35
MEC 502/2 N4A	160MR2	2930	11,00	18,70	12.060	89	230	0,60
MEC 501/2 N4A	160M2	2935	15,00	25,40	12.750	90	242	0,70
MEC 562/2 N4A	160L2	2935	18,50	33,30	17.100	91	282	0,90
MEC 561/2 N4A	180M2	2940	22,00	39,00	18.140	92	312	1,00
4pólový								
MEC 502/4 N4A	90S4	1400	1,10	2,30	5.760	68	128	0,50
MEC 501/4 N4A	90L4	1400	1,50	3,15	6.080	69	131	0,60
MEC 562/4 N4A	100LA4	1420	2,20	4,56	8.270	71	138	0,80
MEC 561/4 N4A	100LB4	1430	3,00	6,15	8.830	72	142	0,80
MEC 632/4 N4A	112M4	1425	4,00	8,20	12.060	75	175	1,40
MEC 631/4 N4A	132SA4	1440	5,50	10,30	12.860	79	188	1,60
MEC 712/4 N4A	132MA4	1450	7,50	13,90	17.100	79	281	2,70
MEC 711/4 N4A	160M4	1450	11,00	20,70	16.970	80	304	3,00
MEC 802/4 N4A	160L4	1450	15,00	28,40	24.120	83	397	4,30
MEC 801/4 N4A	180M4	1460	18,50	34,90	25.950	84	427	4,80
MEC 902/4 N4A	200L4	1470	30,00	54,60	34.200	86	–	7,50
MEC 901/4 N4A	225S4	1475	37,00	65,60	39.830	87	–	8,50
MEC 1002/4 N4A	225M4	1475	45,00	79,40	47.520	90	–	12,00
MEC 1001/4 N4A	250M4	1475	55,00	96,90	56.130	91	–	13,30
MEC 1122/4 N4A	280S4	1475	75,00	130,00	68.400	93	–	26,50
MEC 1121/4 N4A	280M4	1480	90,00	158,00	78.490	94	–	29,50
6pólový								
MEC 802/6 N4A	132MA6	960	4,00	7,30	15.970	73	327	4,00
MEC 801/6 N4A	132MB6	960	5,50	12,80	17.060	74	337	4,50
MEC 902/6 N4A	160M6	965	7,50	14,70	22.450	76	–	7,30
MEC 901/6 N4A	160L6	965	11,00	21,50	26.060	77	–	8,30
MEC 1002/6 N4A	180L6	965	15,00	30,40	31.090	79	–	11,80
MEC 1001/6 N4A	200LR6	970	18,50	37,30	36.920	80	–	13,00
MEC 1122/6 N4A	200L6	970	22,00	43,00	44.980	82	–	28,50
MEC 1121/6 N4A	225M6	975	30,00	54,20	51.710	83	–	29,00
MEC 1252/6 N4A	250M6	980	37,00	66,60	61.200	86	–	45,00
MEC 1251/6 N4A	280S6	980	45,00	83,40	73.380	87	–	47,50
MEC 1402/6 N4A	280M6	980	55,00	102,00	84.960	89	–	75,00
MEC 1401/6 N4A	315S6	985	75,00	136,00	103.280	91	–	78,80

* S připojeným potrubím na straně výtlačku, tolerance úrovně hluku +3 dB/A, měřeno v bodě maximální účinnosti

** Včetně motoru a pro instalační polohy LG270 nebo RD270

*** Moment setrvačnosti oběžného kola

CHARAKTERISTIKY (na výtlaku)

- ventilátor osazen potrubím na sání i výtlaku
- průtok vzduchu v m^3/h
- pst: statický tlak v Pa
- velikost: výkon motoru v kW
- příklad: 561-22
velikost – kW

2pólové – velikosti 221 až 351

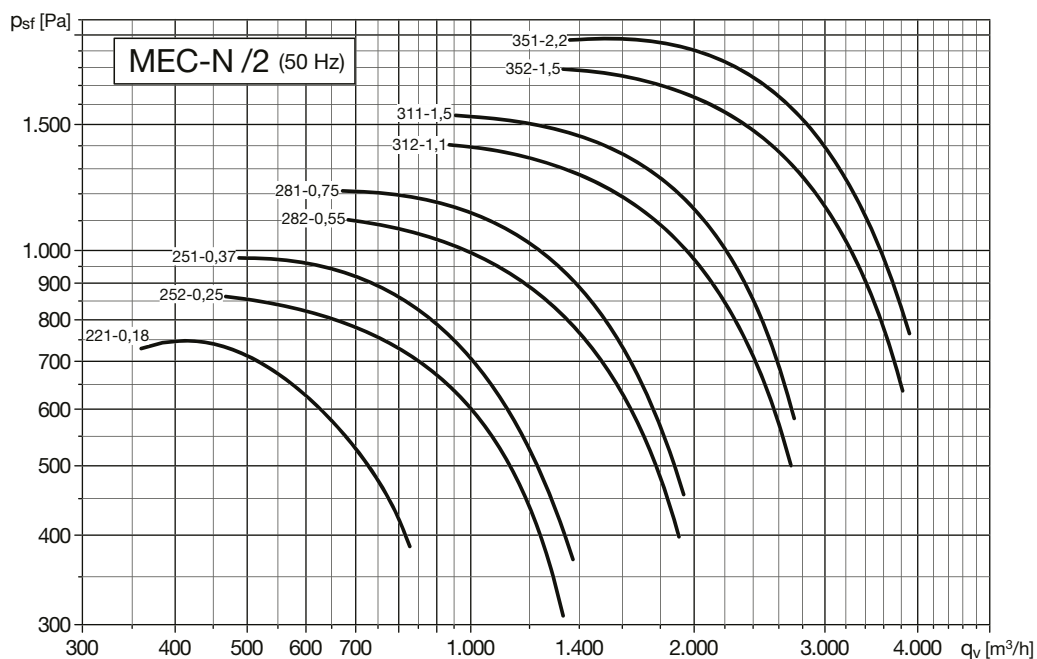

2pólové – velikosti 402 až 561

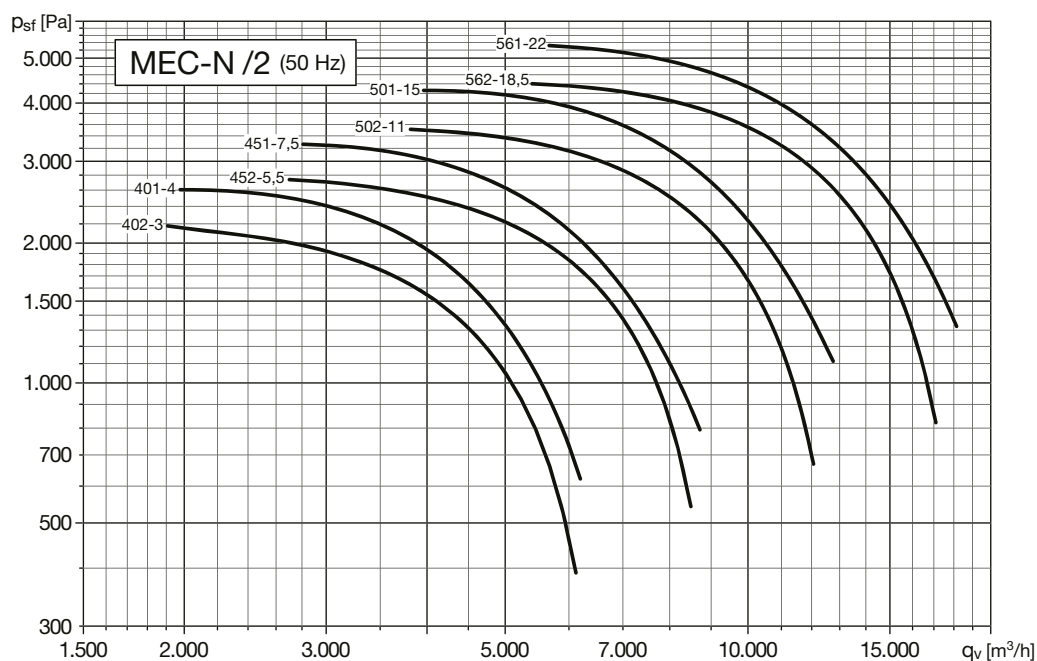

CHARAKTERISTIKY (na výtlaku)

- ventilátor osazen potrubím na sání i výtlaku
- průtok vzduchu v m³/h
- pst: statický tlak v Pa
- velikost: výkon motoru v kW
- příklad: 561-22
velikost – kW

4pólové – velikosti 501 až 711

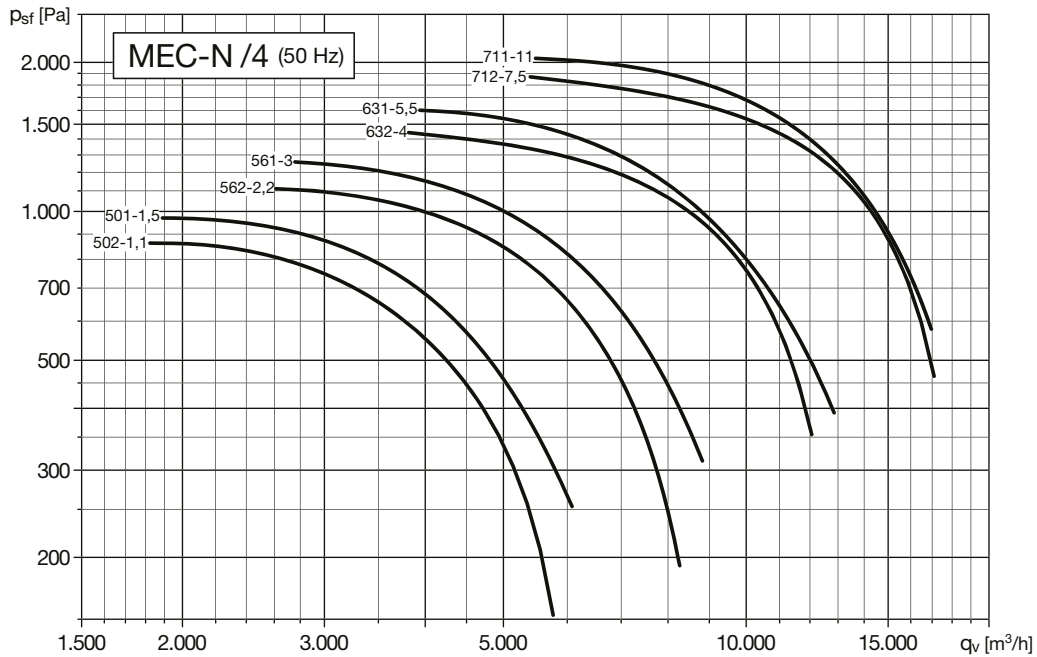

4pólové – velikosti 801 až 1121

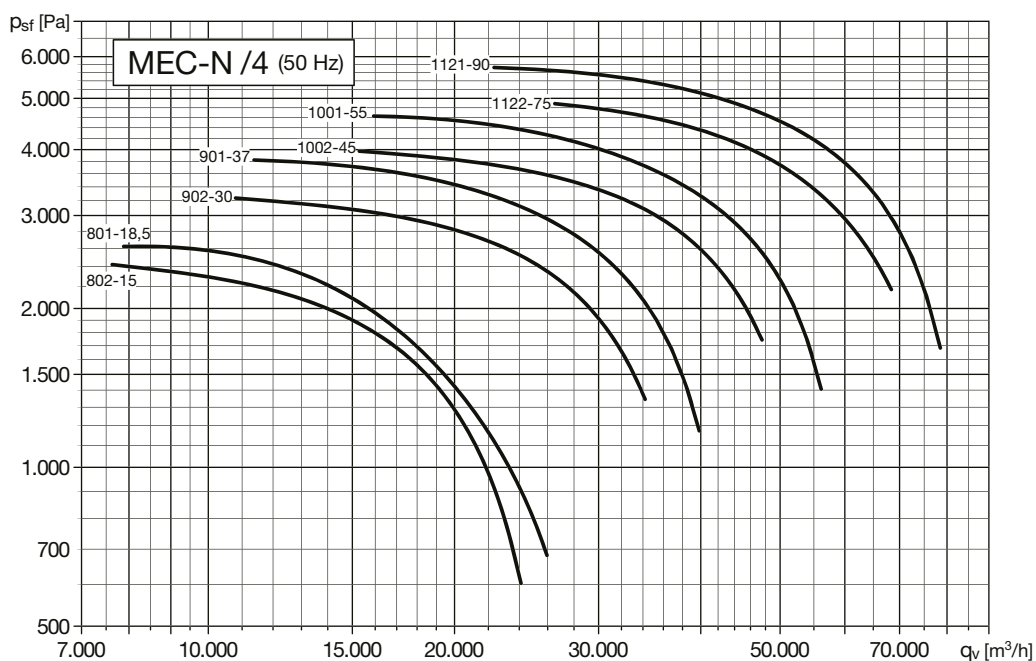

CHARAKTERISTIKY (na výtlačku)

- ventilátor osazen potrubím na sání i výtlačku
- průtok vzduchu v m³/h
- pst: statický tlak v Pa
- velikost: výkon motoru v kW
- příklad: 561-22
velikost – kW

6pólové – velikosti 801 až 1401

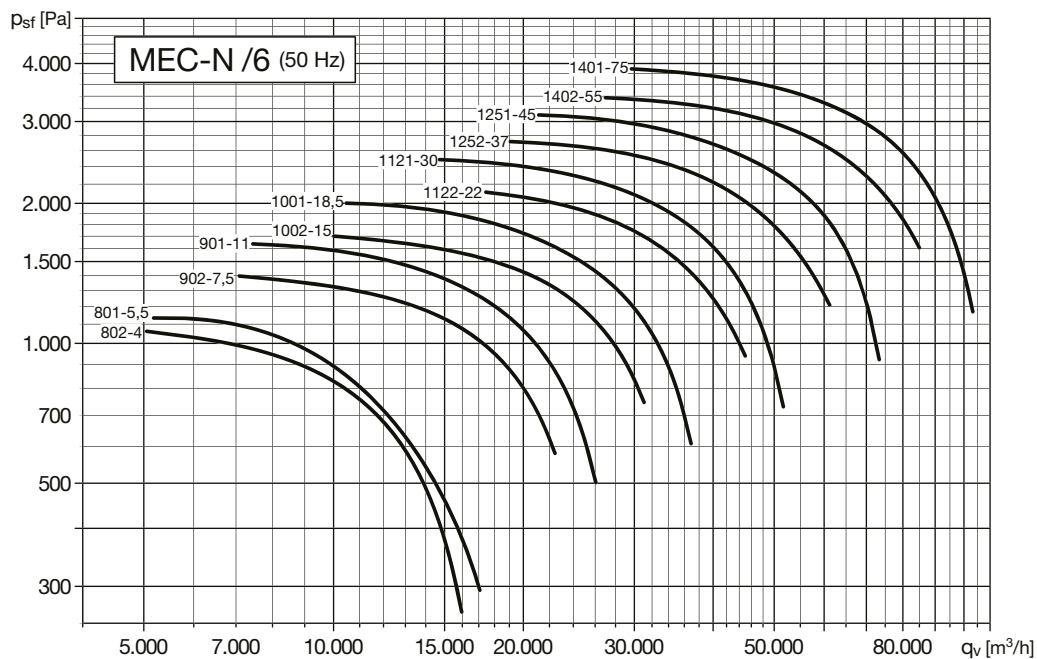

Data ERP (nařízení [EU] č. 327/2011)







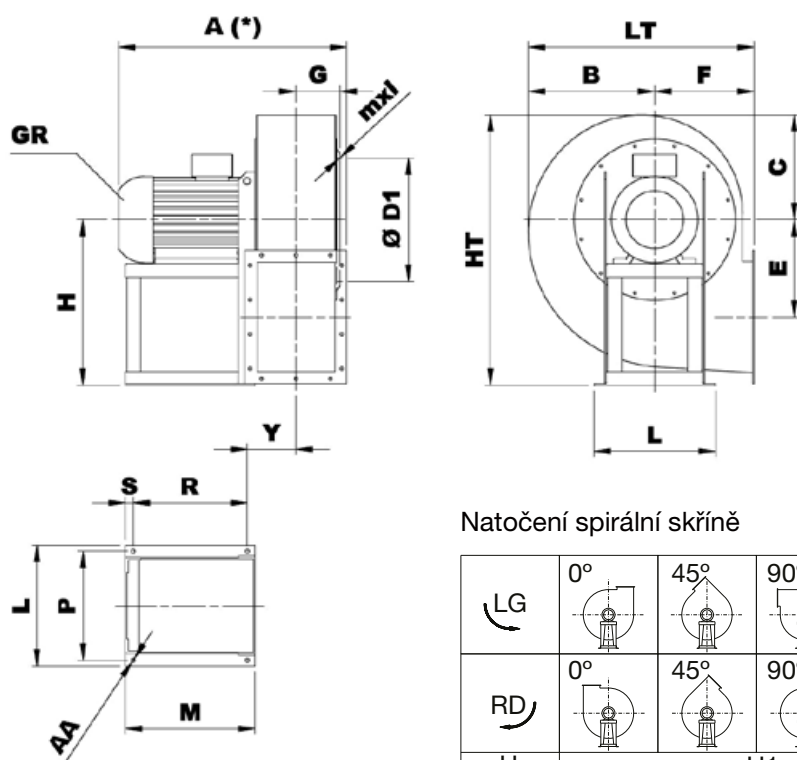









Typ	PM	MC	EC	VSD	SR	η [%]	N	[kW]	[m ³ /h]	[Pa]	[RPM]
MEC 221 N4A	0,20	B	total	No	1	47,2	64,1	0,246	642	652	2750
MEC 252 N4A	0,25	B	total	No	1	49,2	64,2	0,376	934	713	2780
MEC 251 N4A	0,37	B	total	No	1	51,5	66,4	0,384	858	829	2810
MEC 282 N4A	0,55	B	total	No	1	52,8	65,9	0,561	1.240	860	2820
MEC 281 N4A	0,75	B	total	No	1	57,0	69,6	0,627	1.277	1007	2830
MEC 312 N4A	1,10	B	total	No	1	58,6	69,3	0,967	1.860	1097	2840
MEC 311 N4A	1,50	B	total	No	1	60,1	70,0	1,138	1.861	1323	2840
MEC 352 N4A	1,50	B	total	No	1	59,6	67,4	1,810	2.638	1473	2840
MEC 351 N4A	2,20	B	total	No	1	61,0	68,2	2,063	2.637	1718	2850
MEC 402 N4A	3,00	B	total	No	1	62,3	67,7	3,108	3.704	1883	2900
MEC 401 N4A	4,00	B	total	No	1	64,1	69,0	3,472	3.775	2124	2910
MEC 452 N4A	5,50	B	total	No	1	64,6	67,4	5,379	5.264	2376	2890
MEC 451 N4A	7,50	B	total	No	1	65,4	67,6	6,127	5.397	2673	2890
MEC 502 N4A	11,00	B	total	No	1	66,0	66,4	9,238	7.499	2928	2930
MEC 501 N4A	15,00	B	total	No	1	67,4	67,4	10,943	7.307	3634	2935
MEC 562 N4A	18,50	B	total	No	1	67,5	67,1	16,443	10.755	3717	2935
MEC 561 N4A	22,00	B	total	No	1	68,1	67,4	18,747	10.395	4418	2940
MEC 502 N4A	1,10	B	total	No	1	61,4	71,0	1,223	3.730	724	1400
MEC 501 N4A	1,50	B	total	No	1	62,7	71,7	1,396	3.592	878	1400
MEC 562 N4A	2,20	B	total	No	1	63,2	70,5	2,023	5.232	880	1420
MEC 561 N4A	3,00	B	total	No	1	64,1	70,8	2,302	5.066	1049	1430
MEC 632 N4A	4,00	B	total	No	1	65,5	69,7	3,980	7.643	1228	1425
MEC 631 N4A	5,50	B	total	No	1	66,8	70,8	4,151	7.443	1341	1440
MEC 712 N4A	7,50	B	total	No	1	66,8	68,4	7,038	10.647	1590	1450
MEC 711 N4A	11,00	B	total	No	1	68,3	69,6	7,508	10.758	1716	1450
MEC 802 N4A	15,00	B	total	No	1	69,3	69,1	12,721	16.025	1979	1450
MEC 801 N4A	18,50	B	total	No	1	69,4	69,1	13,298	14.801	2243	1460
MEC 902 N4A	30,00	B	total	No	1	74,3	73,3	24,819	24.684	2688	1470
MEC 901 N4A	37,00	B	total	No	1	75,6	74,5	29,552	24.663	3260	1475
MEC 1002 N4A	45,00	B	total	No	1	76,1	74,6	41,178	33.751	3341	1475
MEC 1001 N4A	55,00	B	total	No	1	76,8	75,2	49,066	34.495	3935	1475
MEC 1122 N4A	75,00	B	total	No	1	76,7	74,6	74,429	48.004	4283	1475
MEC 1121 N4A	90,00	B	total	No	1	77,4	75,1	85,958	48.925	4899	1480
MEC 802 N4A	4,00	B	total	No	1	65,3	69,7	3,815	10.520	853	960
MEC 801 N4A	5,50	B	total	No	1	67,4	71,6	3,993	9.817	987	960
MEC 902 N4A	7,50	B	total	No	1	71,9	73,3	7,330	16.261	1167	965
MEC 901 N4A	11,00	B	total	No	1	73,2	73,9	8,719	16.248	1415	965
MEC 1002 N4A	15,00	B	total	No	1	74,1	73,9	12,278	22.348	1465	965
MEC 1001 N4A	18,50	B	total	No	1	74,8	74,4	14,636	22.841	1725	970
MEC 1122 N4A	22,00	B	total	No	1	75,5	74,7	21,695	31.841	1852	970
MEC 1121 N4A	30,00	B	total	No	1	76,4	75,4	25,430	32.452	2155	975
MEC 1252 N4A	37,00	B	total	No	1	76,9	75,5	35,664	43.178	2286	980
MEC 1251 N4A	45,00	B	total	No	1	78,2	76,6	44,124	46.277	2683	980
MEC 1402 N4A	55,00	B	total	No	1	78,0	76,0	63,088	62.613	2828	980
MEC 1401 N4A	75,00	B	total	No	1	78,7	76,5	76,939	64.488	3379	985

PM	Výkon motoru
MC	Kategorie měření
EC	Kategorie energetické účinnosti
VSD	Plynulá regulace otáček (Frekvenční měnič)
SR	Specifický poměr
η [%]	Celková účinnost
N	Účinnost
[kW]	Výkon na hřídeli
[m ³ /h]	Průtok vzduchu
[Pa]	Celkový tlak
[RPM]	Otáčky za minutu

ROZMĚRY [mm], pro velikosti od 221 do 502



Natočení spirální skříně

	0°	45°	90°	135°	180°	225°	270°	315°
LG								
RD								
H	H1			H2			H3	

Na ventilátory v polohách 180° a 225° se informujte v technickém oddělení

Typ		Ventilátor													
Ventilátor	Motor GR	A*	B	C	ØD1	E	F	G	H1	H2	H3	HT	mxl	Y	LT
MEC 221/2 N4A	63A2	340	220	195	165	176	180	63	300	180	300	495	M6X16	100	400
MEC 251/2 N4A	71A2	400	245	210	219	176	195	79	315	195	315	525	M6X16	121	440
MEC 252/2 N4A	63B2	366	245	210	219	176	195	79	315	195	315	525	M6X16	121	440
MEC 281/2 N4A	80A2	440	270	235	241	202	200	88	375	200	375	610	M6X16	130	470
MEC 282/2 N4A	71B2	420	270	235	241	202	200	88	375	200	375	610	M6X16	130	470
MEC 311/2 N4A	90S2	480	300	260	265	230	225	99	400	225	400	660	M6X16	155	525
MEC 312/2 N4A	80B2	460	300	260	265	230	225	99	400	225	400	660	M6X16	140	525
MEC 351/2 N4A	90L2	530	340	295	292	253	255	110	450	255	450	745	M8X20	166	595
MEC 352/2 N4A	90S2	530	340	295	292	253	255	110	450	255	450	745	M8X20	166	595
MEC 401/2 N4A	112M2	630	375	330	332	286	285	122	500	285	500	830	M8X20	141	660
MEC 402/2 N4A	100LA2	590	375	330	332	286	285	122	500	285	500	830	M8X20	141	660
MEC 451/2 N4A	132SB2	670	425	370	366	321	320	138	560	320	560	930	M8X20	155	745
MEC 452/2 N4A	132SA2	670	425	370	366	321	320	138	560	320	560	930	M8X20	155	745
MEC 501/2 N4A	160M2	830	470	410	405	354	360	159	600	360	600	1010	M8X20	176	830
MEC 501/4 N4A	90L4	615	470	410	405	354	360	159	600	360	600	1010	M8X20	208	830
MEC 502/2 N4A	160MR2	830	470	410	405	354	360	159	600	360	600	1010	M8X20	176	830
MEC 502/4 N4A	90S4	615	470	410	405	354	360	159	600	360	600	1010	M8X20	208	830

Typ		Montážní podstavec						Provedení 4B**			
Ventilátor	Motor GR	L	P	M	R	S	Ø AA	A	Y	R	M
MEC 221/2 N4A	63A2	206	184	184	125	14	10	380	100	125	184
MEC 251/2 N4A	71A2	225	203	215	156	14	10	440	121	156	215
MEC 252/2 N4A	63B2	206	184	184	125	14	10	420	121	125	184
MEC 281/2 N4A	80A2	225	203	225	166	14	10	475	130	166	225
MEC 282/2 N4A	71B2	225	203	215	156	14	10	460	130	156	215
MEC 311/2 N4A	90S2	260	234	260	183	17	10	508	155	183	260
MEC 312/2 N4A	80B2	225	203	225	166	14	10	494	140	166	225
MEC 351/2 N4A	90L2	260	234	260	183	17	10	575	166	183	260
MEC 352/2 N4A	90S2	260	234	260	183	17	10	575	166	183	260
MEC 401/2 N4A	112M2	324	289	310	264	23	12	652	141	264	310
MEC 402/2 N4A	100LA2	324	289	295	249	23	12	635	141	249	295
MEC 451/2 N4A	132SB2	372	337	360	314	23	12	729	155	314	360
MEC 452/2 N4A	132SA2	372	337	360	314	23	12	729	155	314	360
MEC 501/2 N4A	160M2	440	395	470	414	28	14	866	176	414	470
MEC 501/4 N4A	90L4	260	234	260	183	17	10	639	208	183	260
MEC 502/2 N4A	160MR2	440	395	470	414	28	14	866	176	414	470
MEC 502/4 N4A	90S4	260	234	260	183	17	10	619	208	183	260

* V závislosti na konkrétním provedení motoru

** Provedení s chladicím kotoučem

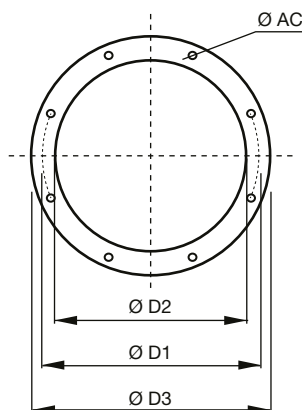

Typ	Příruba na sání					
	Příruba	Ø D1	Ø D2	Ø D3	Ø AC	Otvory
221	125	165	129	189	8	4
251	180	219	184	254	8	8
281	200	241	204	274	8	8
311	224	265	228	298	8	8
351	250	292	254	324	10	8
401	280	332	285	365	10	8
451	315	366	320	400	10	8
501	355	405	360	440	10	8

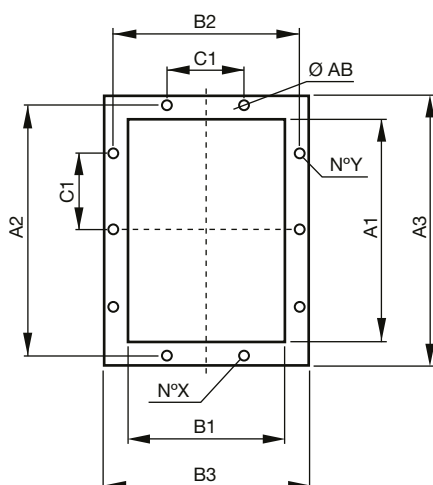

Typ	Příruba na výtlaku										
	Typ příruby	A1	B1	A2	B2	A3	B3	C1	Ø AB	N°X	N°Y
221	140x100	146	105	182	139	216	175	112	12	1+1	2+2
251	200x140	205	146	241	182	275	216	112	12	2+2	2+2
281	224x160	229	164	265	200	299	234	112	12	2+2	2+2
311	250x180	256	183	292	219	326	253	112	12	2+2	3+3
351	280x200	288	205	332	249	368	285	125	12	2+2	3+3
401	315x224	322	229	366	273	402	309	125	12	2+2	3+3
451	355x250	361	256	405	300	441	336	125	12	2+2	3+3
501	400x280	404	288	448	332	484	368	125	12	3+3	4+4

ROZMĚRY [mm], pro velikosti od 561 do 632

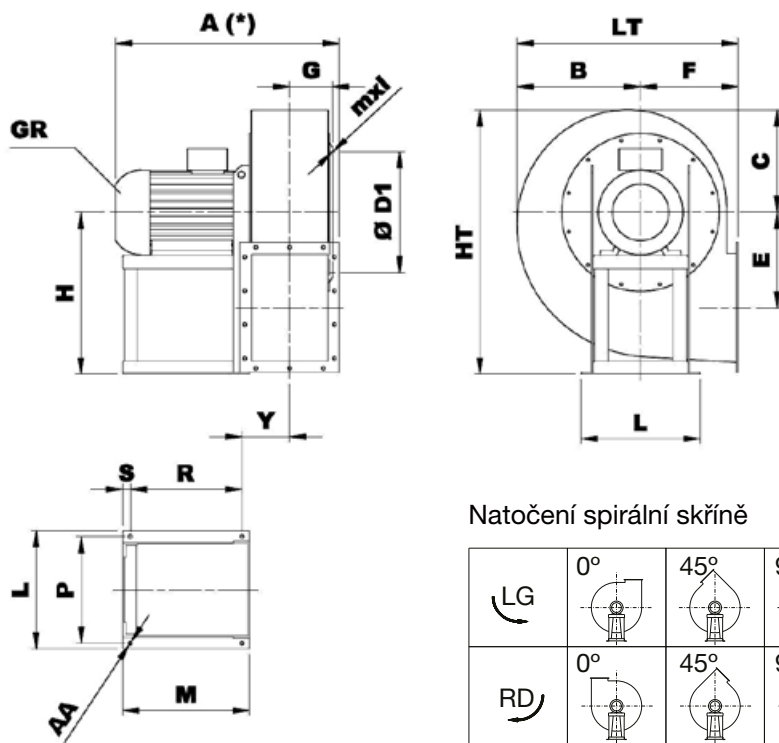

Natočení spirální skříně

LG	0°	45°	90°	135°	180°	225°	270°	315°
	RD	0°	45°	90°	135°	180°	225°	270°
H	H1				H2		H3	

Na ventilátory v polohách 180° a 225° se informujte v technickém oddělení

Typ		Ventilátor													
Ventilátor	Motor GR	A*	B	C	ØD1	E	F	G	H1	H2	H3	HT	mxl	Y	LT
MEC 561/2 N4A	180M2	935	550	455	448	391	400	181	670	400	670	1121	M8X20	198	950
MEC 561/4 N4A	100LB4	705	550	455	448	391	400	181	670	400	670	1121	M8X20	188	950
MEC 562/2 N4A	160L2	880	550	455	448	391	400	181	670	400	670	1121	M8X20	193	950
MEC 562/4 N4A	100LA4	705	550	455	448	391	400	181	670	400	670	1121	M8X20	188	950
MEC 631/4 N4A	132SA4	815	615	515	497	441	450	200	750	450	750	1265	M8X20	209	1065
MEC 632/4 N4A	112M4	775	615	515	497	441	450	200	750	450	750	1265	M8X20	209	1065

Typ		Montážní podstavec												Provedení 4B**						
Ventilátor	Motor GR	L	P	L1	P1	M	N	O	R	S	T	U	V	ØAA	A	Y	R	M	T	V
MEC 561/2 N4A	180M2	488	434	672	632	540	329	52	474	33	391	23	921	17	990	198	474	540	391	921
MEC 561/4 N4A	100LB4	324	289	672	632	295	329	52	249	23	381	23	676	12	723	188	249	295	381	676
MEC 562/2 N4A	160L2	440	395	672	632	470	329	52	414	28	386	23	851	14	935	193	414	470	386	851
MEC 562/4 N4A	100LA4	324	289	672	632	295	329	52	249	23	381	23	676	12	723	188	249	295	381	676
MEC 631/4 N4A	132SA4	372	337	762	702	360	369	52	314	23	421	23	781	12	835	209	314	340	421	781
MEC 632/4 N4A	112M4	324	289	762	702	310	369	52	264	23	421	23	731	12	820	209	264	310	421	731

* V závislosti na konkrétním provedení motoru

** Provedení s chladicím kotoučem

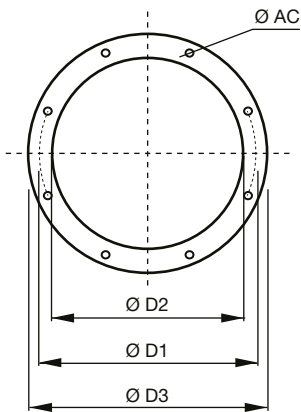

Typ	Příruba na sání					
	Příruba	Ø D1	Ø D2	Ø D3	Ø AC	Otvory
561	400	448	405	485	10	12
631	450	497	455	535	10	12

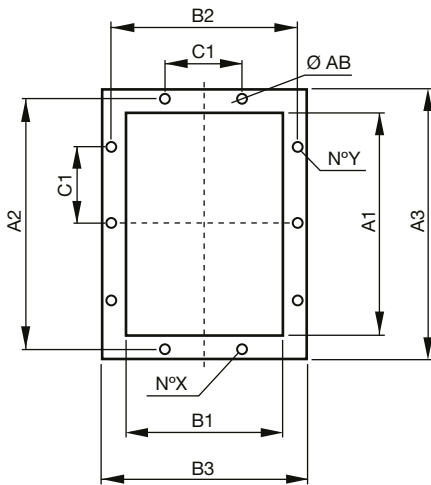





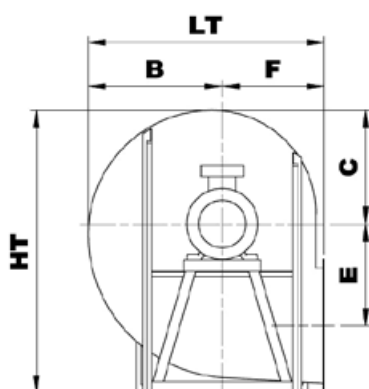
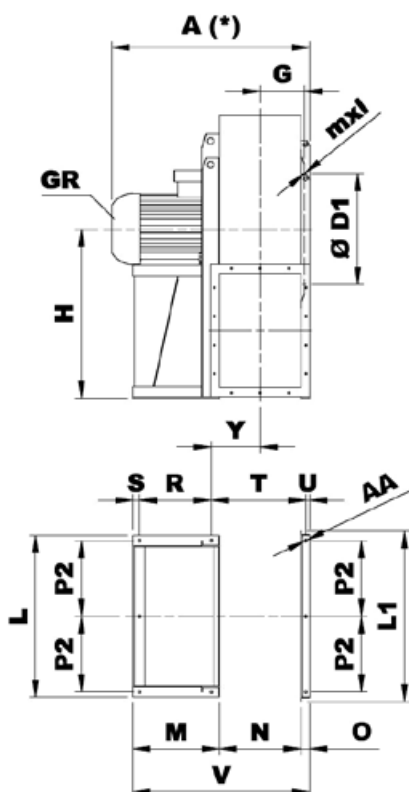











Typ	Příruba na výtlaku										
	Typ příruby	A1	B1	A2	B2	A3	B3	C1	Ø AB	N°X	N°Y
561	450x315	453	322	497	366	533	402	125	12	3+3	4+4
631	500x355	507	361	551	405	587	441	125	12	3+3	4+4

ROZMĚRY [mm], pro velikosti od 711 do 1402



Natočení spirální skříně

	0°	45°	90°	135°	180°	225°	270°	315°
LG								
RD								
H	H1			H2			H3	

Na ventilátory v polohách 180° a 225° se informujte v technickém oddělení

Typ		Ventilátor													
Ventilátor	Motor GR	A*	B	C	ØD1	E	F	G	H1	H2	H3	HT	mxl	Y	LT
MEC 711/4 N4A	160M4	960	690	565	551	500	500	222	670	500	850	1415	M8X20	262	1190
MEC 712/4 N4A	132MA4	838	690	565	551	500	500	222	670	500	850	1415	M8X20	262	1190
MEC 801/4 N4A	180M4	1050	770	630	629	560	560	251	750	560	950	1580	M8X20	287	1330
MEC 801/6 N4A	132MB6	940	770	630	629	560	560	251	750	560	950	1580	M8X20	287	1330
MEC 802/4 N4A	160L4	992	770	630	629	560	560	251	750	560	950	1580	M8X20	287	1330
MEC 802/6 N4A	132MA6	940	770	630	629	560	560	251	750	560	950	1580	M8X20	287	1330
MEC 901/4 N4A	225S4	1260	870	705	698	630	630	278	850	630	1060	1765	M8X20	314	1490
MEC 901/6 N4A	160L6	1070	870	705	698	630	630	278	850	630	1060	1765	M8X20	314	1490
MEC 902/4 N4A	200L4	1230	870	705	698	630	630	278	850	630	1060	1765	M8X20	314	1490
MEC 902/6 N4A	160M6	1070	870	705	698	630	630	278	850	630	1060	1765	M8X20	314	1490
MEC 1001/4 N4A	250M4	1380	965	795	775	710	710	309	950	710	1180	1975	M10X30	340	1675
MEC 1001/6 N4A	200LR6	1300	965	795	775	710	710	309	950	710	1180	1975	M10X30	340	1675
MEC 1002/4 N4A	225M4	1320	965	795	775	710	710	309	950	710	1180	1975	M10X30	340	1675
MEC 1002/6 N4A	180L6	1230	965	795	775	710	710	309	950	710	1180	1975	M10X30	345	1675
MEC 1121/4 N4A	280M4	1620	1085	895	861	800	800	349	1060	800	1320	2215	M10X30	400	1885
MEC 1121/6 N4A	225M6	1460	1085	895	861	800	800	349	1060	800	1320	2215	M10X30	400	1885
MEC 1122/4 N4A	280S4	1583	1085	895	861	800	800	349	1060	800	1320	2215	M10X30	400	1885
MEC 1122/6 N4A	200L6	1400	1085	895	861	800	800	349	1060	800	1320	2215	M10X30	400	1885
MEC 1251/6 N4A	280S6	1700	1215	1005	958	900	900	387	1180	900	1500	2505	M10X30	440	2115
MEC 1252/6 N4A	250M6	1550	1215	1005	958	900	900	387	1180	900	1500	2505	M10X30	440	2115
MEC 1401/6 N4A	315S6	1800	1345	1115	1067	1000	1000	440	1320	1000	1700	2815	M10X30	500	2345
MEC 1402/6 N4A	280M6	1790	1345	1115	1067	1000	1000	440	1320	1000	1700	2815	M10X30	500	2345

Typ		Montážní podstavec											Provedení 4B**						
Ventilátor	Motor GR	L	L1	M	N	O	P2	R	S	T	U	V	Ø AA	A	Y	R	M	T	V
MEC 711/4 N4A	160M4	836	896	471	404	60	386	372	39	497	27	935	19	1015	262	372	471	497	935
MEC 712/4 N4A	132MA4	836	896	362	404	60	386	263	39	497	27	826	19	935	262	263	362	497	826
MEC 801/4 N4A	180M4	926	986	540	453	60	431	441	39	546	27	1053	19	1105	287	441	540	546	1053
MEC 801/6 N4A	132MB6	926	986	362	453	60	431	263	39	546	27	875	19	995	287	263	362	546	875
MEC 802/4 N4A	160L4	926	986	471	453	60	431	372	39	546	27	984	19	1065	287	372	471	546	984
MEC 802/6 N4A	132MA6	926	986	362	453	60	431	263	39	546	27	875	19	995	287	263	362	546	875
MEC 901/4 N4A	225S4	1026	1086	540	507	60	481	441	39	600	27	1107	19	1363	314	523	622	600	1189
MEC 901/6 N4A	160L6	1026	1086	471	507	60	481	372	39	600	27	1038	19	1104	314	372	471	600	1038
MEC 902/4 N4A	200L4	1026	1086	500	507	60	481	401	39	600	27	1067	19	1289	314	456	555	600	1122
MEC 902/6 N4A	160M6	1026	1086	471	507	60	481	372	39	600	27	1038	19	1104	314	372	471	600	1038
MEC 1001/4 N4A	250M4	1128	1188	600	569	60	528	500	45	657	27	1229	19	1509	340	590	690	657	1319
MEC 1001/6 N4A	200LR6	1128	1188	500	569	60	528	400	45	657	27	1129	19	1348	340	455	555	657	1184
MEC 1002/4 N4A	225M4	1128	1188	540	569	60	528	440	45	657	27	1169	19	1423	340	520	620	657	1249
MEC 1002/6 N4A	180L6	1128	1188	541	569	60	528	441	45	657	27	1170	19	-	-	-	-	-	-
MEC 1121/4 N4A	280M4	1268	1348	690	638	80	589	565	45	763	35	1408	24	1653	400	635	760	763	1478
MEC 1121/6 N4A	225M6	1268	1348	540	638	80	589	415	45	763	35	1258	24	1478	400	483	608	763	1326
MEC 1122/4 N4A	280S4	1268	1348	690	638	80	589	565	45	763	35	1408	24	1653	400	635	760	763	1478
MEC 1122/6 N4A	200L6	1268	1348	500	638	80	589	375	45	763	35	1218	24	1457	400	447	572	763	1290
MEC 1251/6 N4A	280S6	1400	1480	690	715	80	655	565	45	840	35	1485	24	1720	438	625	750	840	1545
MEC 1252/6 N4A	250M6	1400	1480	602	715	80	655	475	45	842	35	1397	24	-	-	-	-	-	-
MEC 1401/6 N4A	315S6	1560	1640	800	801	80	725	645	55	946	35	1681	24	1927	500	721	876	946	1757
MEC 1402/6 N4A	280M6	1560	1640	690	801	80	725	535	55	946	35	1571	24	1822	500	611	766	946	1647

* V závislosti na konkrétním provedení motoru

** Provedení s chladicím kotoučem

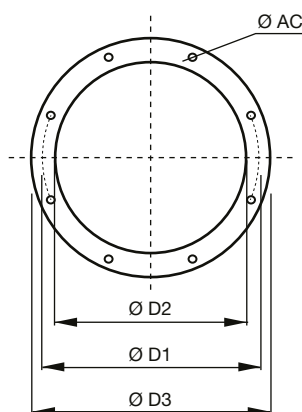

Typ	Příruba na sání					
	Příruba	Ø D1	Ø D2	Ø D3	Ø AC	Otvory
711	500	505	551	585	10	12
801	560	566	629	666	10	12
901	630	636	698	736	10	12
1001	710	716	775	816	12	16
1121	800	806	861	906	12	16
1251	900	906	958	1006	12	16
1401	1000	1007	1067	1107	12	24

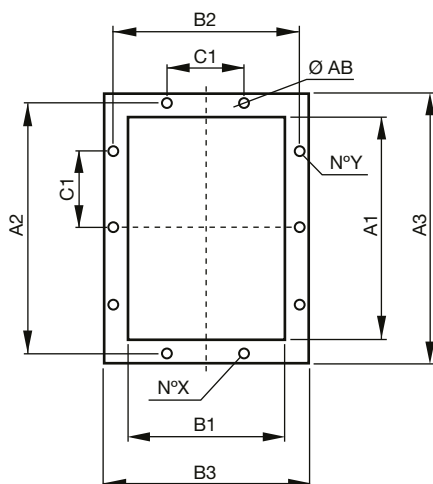

Typ	Příruba na výtaku										
	Typ příruby	A1	B1	A2	B2	A3	B3	C1	Ø AB	N°X	N°Y
711	560x400	569	404	629	464	669	504	160	14	3+3	4+4
801	630x450	638	453	698	513	738	553	160	14	3+3	4+4
901	710x500	715	507	775	567	815	607	160	14	3+3	5+5
1001	800x560	801	569	871	639	921	689	200	14	3+3	4+4
1121	900x630	898	638	968	708	1018	758	200	14	4+4	5+5
1251	1000x710	1007	715	1077	785	1127	835	200	14	4+4	5+5
1401	1120x800	1130	801	1210	881	1270	941	200	18	4+4	6+6

DOPORUČENÉ IZOLÁTORY CHVĚNÍ

Ventilátor	Provedení 4
221	4× AM 20 – 20×20
251/2	4× AM 20 – 20×20
281/2	4× AM 20 – 20×20
311/2	4× AM 25 – 25×20
351/2	4× AM 25 – 25×20
401/2	4× AM 30 – 30×30
451/2	4× AM 30 – 30×30
501/2	4× AM 40 – 40×30
561/2	4× AM 50 – 50×40
631/2	4× AM 40 – 40×30
711/2	4× AM 50 – 50×40
801/2	4× AM 75 – 75×50
901/2	4× AM 75 – 75×50
1001/2	6× AM 75 – 75×50
1121/2	6× AZ 39 – 140×39
1251/2	6× AZ 39 – 140×39
1401/2	6× AZ 51 – 132×51

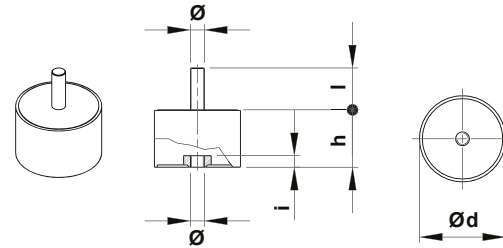

Typ	Zátěž na 4 izolátory [kg]	d	h	Ø	l	hmotnost [kg]
AM20	11–40	20	20	M6	15	0,02
AM25	41–80	25	20	M6	18	0,03
AM30	81–140	30	30	M8	20	0,05
AM40	141–224	40	30	M8	23	0,10
AM50	225–315	50	40	M10	28	0,20
AM75	316–630	75	50	M12	37	0,50

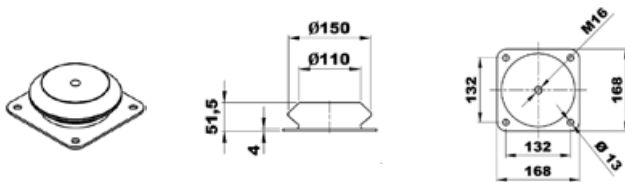

Typ	Zátěž na 4 izolátory [kg]	hmotnost [kg]
AZ51	1121–1401	1,8

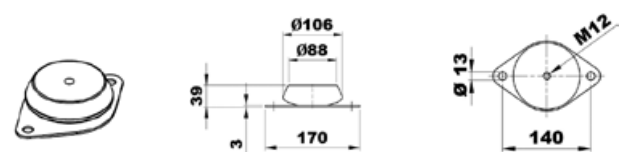

Typ	Zátěž na 4 izolátory [kg]	hmotnost [kg]
AZ39	631–1250	0,7

FQ – pohon motoru napřímo



Jednostranně sací radiální ventilátor s motorem napřímo. Vyroben z ocelového plechu chráněného kataforézním základním nátěrem a polyuretanovým lakem, RAL 7045. Navržen pro trvalý provoz, teplota přepravované vzdušiny od -20°C do $+60^{\circ}\text{C}$.

Motory

2, 4 nebo 6pólové, IE 3* s vysokou účinností, třífázové provedení
 – 230/400V, 50Hz
 do velikosti motoru 132,
 – 400/690V, 50Hz
 pro velikosti motoru nad 132.
 Krytí IP55, izolace třídy F.
 Všechny motory lze regulovat FM

Na vyžádání

- nerez AISI304, AISI316, CORTEN, CREUSABRO 4800 a další materiály
- 60Hz provedení
- lakované v různých barvách RAL
- ventilátor bez podstavce (provedení 5) do velikosti motoru 160
- vysokoteplotní provedení (až do 220°C , provedení B s chladicím kotoučem), do 300°C provedení 8 nebo 12
- ventilátor s pohonem na spojku (provedení 8) nebo (provedení 12 – na řemen)
- revizní dvířka, odvod kondenzátu, ucpávka hřídele, antivibrační sada, nátrubek pro odvod kondenzátu, ochranná mřížka na sání, plynotěsné provedení, provedení s vyšší ořezuvzdorností, svařovaná spirální skříň, tepelně izolovaná spirální skříň

ATEX provedení

Na vyžádání možnost dodání v nevybušném provedení podle směrnice ATEX pro třífázové motory a pro okolní atmosférické podmínky definované normou EN 14986. Rozsah teplot -20°C až $+60^{\circ}\text{C}$, absolutní tlak 0,8 až 1,1 bar.

• Plyn

- 2G IIB T2-T3-T4, motor ExdIIB nebo Exell
- 2G IIB+H2 T2-T3-T4, motor ExdIIC
- 3G IIB T2-T3-T4, motor ExnA (pouze pro zonu 3G)
- 3G IIB+H2 T2-T3-T4, motor ExnA (pouze pro zonu 3G)

• Nevodivý prach

- 2D IIIB
T125 $^{\circ}\text{C}$ –T135 $^{\circ}\text{C}$ –T195 $^{\circ}\text{C}$ –T295 $^{\circ}\text{C}$
- 3D IIIB
T125 $^{\circ}\text{C}$ –T135 $^{\circ}\text{C}$ –T195 $^{\circ}\text{C}$ –T295 $^{\circ}\text{C}$

• Vodivý prach (povinný motor IP65)

- 2D IIIC
T125 $^{\circ}\text{C}$ –T135 $^{\circ}\text{C}$ –T195 $^{\circ}\text{C}$ –T295 $^{\circ}\text{C}$
- 3D IIIC
T125 $^{\circ}\text{C}$ –T135 $^{\circ}\text{C}$ –T195 $^{\circ}\text{C}$ –T295 $^{\circ}\text{C}$

Ventilátory FQ jsou vhodné zejména pro mírně prašné prostředí:

- posklizňové linky
- čističky obilí
- předčističky obilí
- obilní síla
- provzdušňovací jehly
- pneumatickou dopravu
- aktivní větrání
- filtraci
- odprášení
- cyklony

Tabulka použití

Typ vzdušiny	Množství prachu [mg/m^3]
Lehce prašný vzduch	<150



Oběžné kolo s dozadu zahnutými lopatkami

TECHNICKÉ PARAMETRY

Ujistěte se, že elektrické parametry (napětí, proud, frekvence apod.) jsou vhodné pro vaši konkrétní aplikaci.

Typ	Velikost motoru	Otáčky [min ⁻¹]	Příkon motoru [kW]	Max. proud při 400 V [A]	Max. průtok vzduchu [m ³ /hod]	Hladina akustic.tlaku v 1 m [dB(A)]*	Hmotnost [kg]**	Moment setrvačnosti [kg·m ²]***
2pólový								
FQ 251/2 N4A	71A2	2810	0,37	0,90	1.340	60	25	0,02
FQ 281/2 N4A	71B2	2820	0,55	1,25	1.890	63	30	0,03
FQ 311/2 N4A	80B2	2840	1,10	2,33	2.730	67	40	0,06
FQ 351/2 N4A	90L2	2850	2,20	4,43	4.440	70	67	0,10
FQ 401/2 N4A	112M2	2910	4,00	7,50	6.490	74	105	0,19
FQ 451/2 N4A	132SB2	2890	7,50	13,90	9.100	77	150	0,30
FQ 501/2 N4A	160MR2	2930	11,00	18,70	12.660	81	230	0,55
FQ 561/2 N4A	160L2	2935	18,50	33,30	17.860	84	292	0,93
FQ 631/2 N4A	200L2	2960	37,00	65,60	26.000	88	390	1,40
4pólový								
FQ 501/4 N4A	90S4	1390	1,10	2,30	6.010	62	128	0,58
FQ 561/4 N4A	100LA4	1420	2,20	4,56	8.640	66	138	0,90
FQ 631/4 N4A	112M4	1425	4,00	8,20	12.520	70	175	1,40
FQ 711/4 N4A	132MA4	1450	7,50	13,90	18.170	73	281	2,80
FQ 801/4 N4A	160M4	1450	15,00	28,40	25.630	77	397	4,80
FQ 901/4 N4A	200L4	1470	30,00	54,60	37.040	80	671	9,30
FQ 1001/4 N4A	225M4	1475	45,00	79,40	50.980	84	759	19,30
FQ 1121/4 N4A	280S4	1475	75,00	130,00	73.010	87	1212	23,80
FQ 1251/4 N4A	315M4	1485	132,00	230,00	101.790	91	1530	42,50
6pólový								
FQ 801/6 N4A	132MA6	960	4,00	8,10	16.970	66	337	4,60
FQ 901/6 N4A	160M6	965	7,50	14,70	24.320	69	486	9,00
FQ 1001/6 N4A	180L6	965	15,00	30,40	33.350	74	642	17,00
FQ 1121/6 N4A	200L6	970	22,00	43,00	48.020	77	987	22,50
FQ 1251/6 N4A	250M6	980	37,00	66,60	67.170	80	1316	40,00
FQ 1401/6 N4A	315S6	985	75,00	136,00	94.980	83	1954	67,50

* S připojeným potrubím na straně výtlaku, tolerance úrovně hluku +3 dB/A, měřeno v bodě maximální účinnosti

** Včetně motoru a pro instalační polohy LG270 nebo RD270

*** Moment setrvačnosti oběžného kola

CHARAKTERISTIKY (na výtlačku)

- ventilátor osazen potrubím na sání i výtlačku
- průtok vzduchu v m^3/h
- pst: statický tlak v Pa
- velikost: výkon motoru v kW
- příklad: 561-18,5
 velikost – kW

2pólové – velikosti 251 až 631

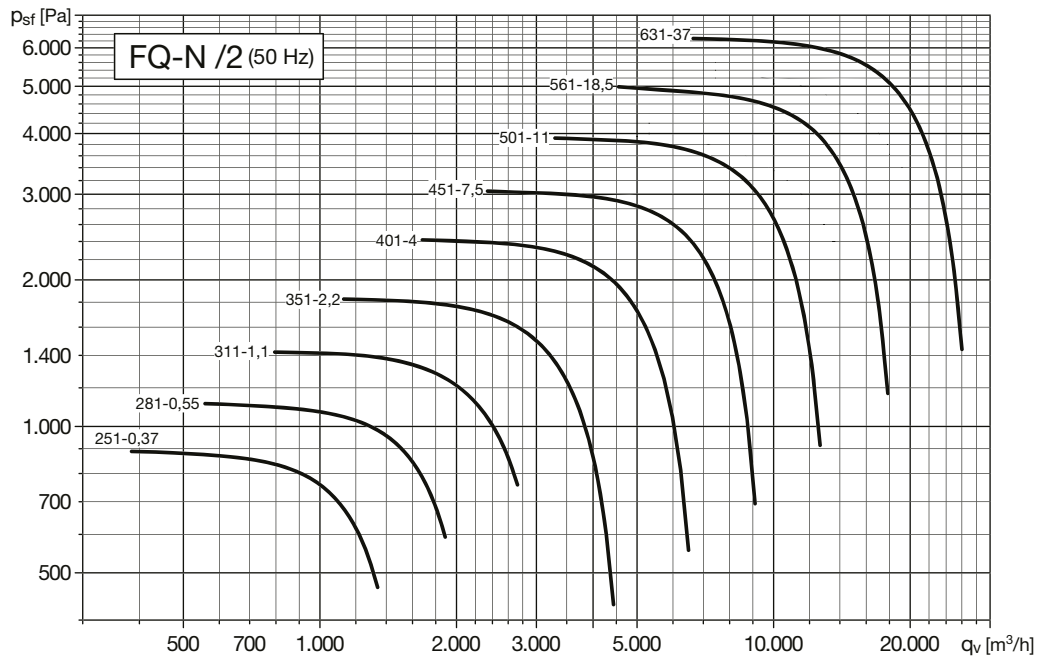

4pólové – velikosti 501 až 801

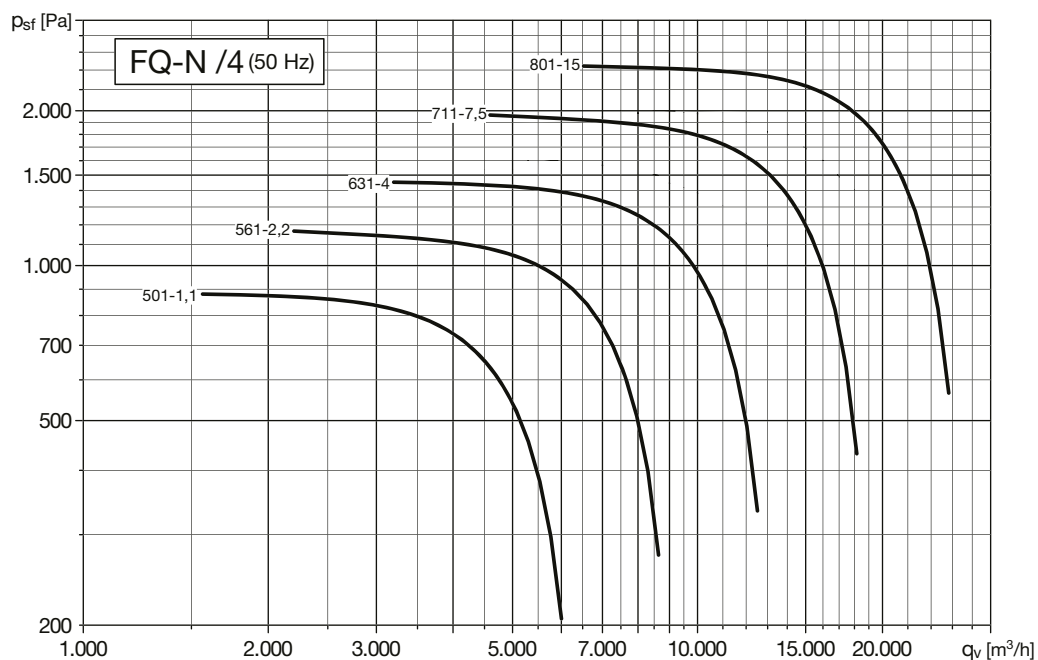

CHARAKTERISTIKY (na výtlaku)

- ventilátor osazen potrubím na sání i výtlaku
- průtok vzduchu v m³/h
- pst: statický tlak v Pa
- velikost: výkon motoru v kW
- příklad: 561-18,5
velikost – kW

4pólové – velikosti 901 až 1251

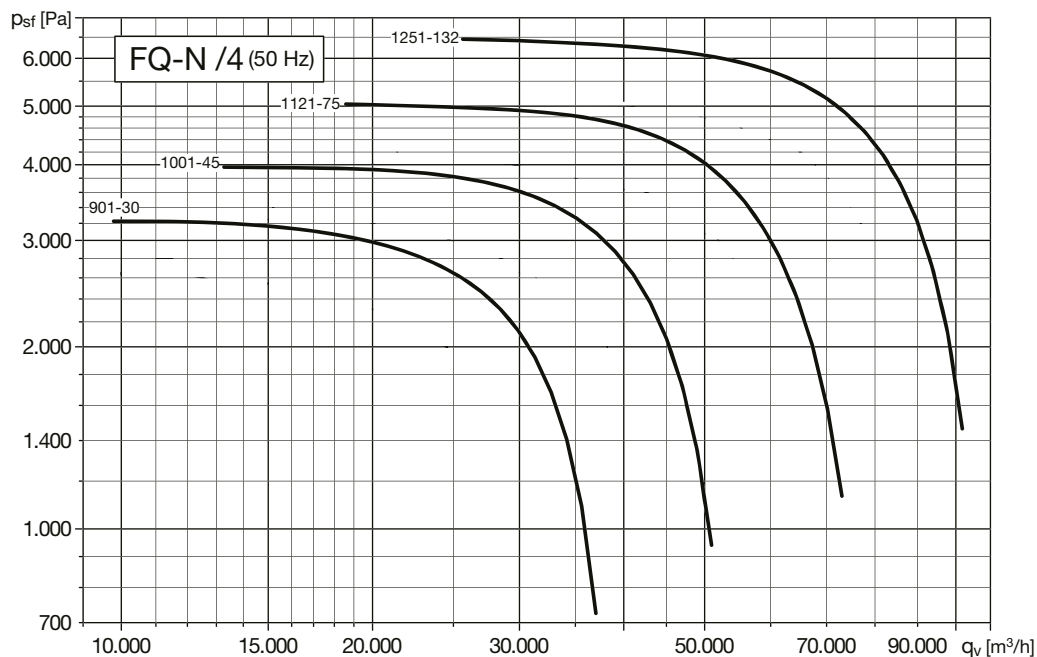

6pólové – velikosti 801 až 1401

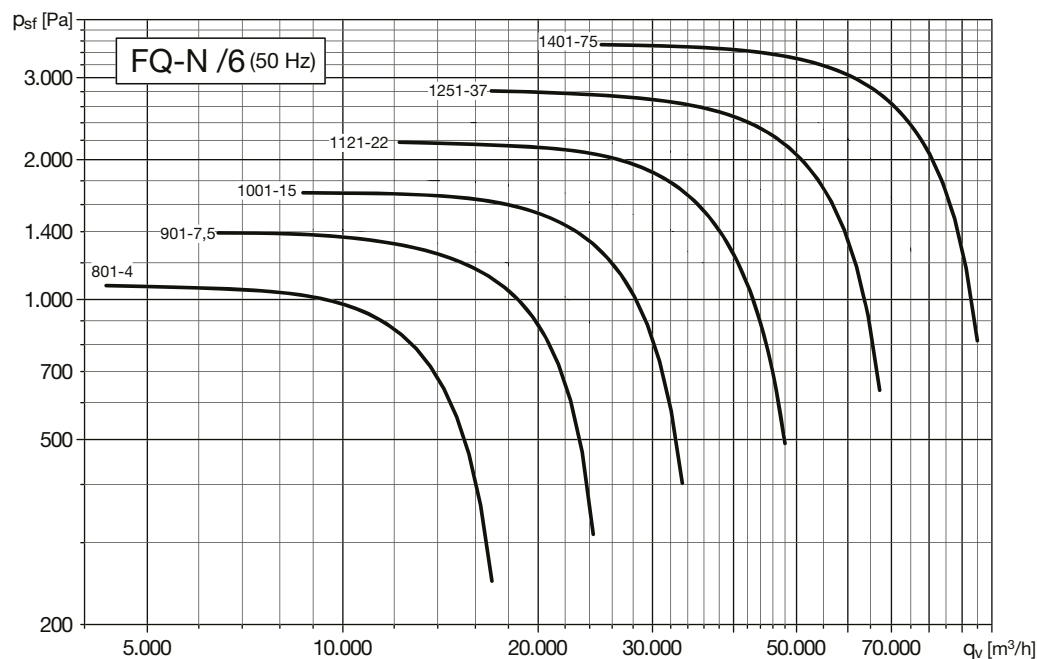

Data ERP (nařízení [EU] č. 327/2011)

Typ	PM	MC	EC	VSD	SR	η [%]	N	[kW]	[m ³ /h]	[Pa]	[RPM]
FQ 251 N4A	0,40	B	total	No	1	58,0	72,9	0,381	1.036	767	2810
FQ 281 N4A	0,55	B	total	No	1	59,9	72,5	0,633	1.449	942	2820
FQ 311 N4A	1,10	B	total	No	1	66,7	76,9	1,079	2.112	1227	2840
FQ 351 N4A	2,20	B	total	No	1	70,4	77,9	1,942	3.098	1589	2850
FQ 401 N4A	4,00	B	total	No	1	73,9	78,7	3,464	4.305	2140	2910
FQ 451 N4A	7,50	B	total	No	1	75,4	77,3	6,584	6.640	2692	2890
FQ 501 N4A	11,00	B	total	No	1	76,4	76,4	10,729	8.793	3358	2930
FQ 561 N4A	18,50	B	total	No	1	78,6	77,9	19,216	12.864	4225	2935
FQ 631 N4A	37,00	B	total	No	1	79,9	78,6	34,255	18.029	5462	2960
FQ 501 N4A	1,10	B	total	No	1	71,2	80,1	1,418	4.374	831	1390
FQ 561 N4A	2,20	B	total	No	1	73,4	79,9	2,369	6.258	1000	1420
FQ 631 N4A	4,00	B	total	No	1	75,5	79,4	4,240	8.817	1306	1425
FQ 711 N4A	7,50	B	total	No	1	77,8	78,9	7,778	12.682	1718	1450
FQ 801 N4A	11,00	B	total	No	1	78,8	78,5	14,148	18.617	2157	1450
FQ 901 N4A	30,00	B	total	No	1	81,1	80,2	25,231	26.803	2749	1470
FQ 1001 N4A	45,00	B	total	No	1	81,3	79,8	42,308	35.496	3487	1475
FQ 1121 N4A	75,00	B	total	No	1	83,0	80,8	73,799	50.864	4334	1475
FQ 1251 N4A	132,00	B	total	No	1	84,3	81,6	128,360	70.762	5508	1485
FQ 801 N4A	4,00	B	total	No	1	74,7	78,7	4,221	12.221	929	960
FQ 901 N4A	7,50	B	total	No	1	78,5	79,9	7,450	17.658	1193	965
FQ 1001 N4A	15,00	B	total	No	1	79,1	79,0	12,613	23.504	1529	965
FQ 1121 N4A	22,00	B	total	No	1	81,7	80,9	21,881	33.738	1907	970
FQ 1251 N4A	37,00	B	total	No	1	83,2	81,8	38,172	47.016	2432	980
FQ 1401 N4A	75,00	B	total	No	1	84,3	82,3	66,700	66.387	3049	985

PM Výkon motoru
 MC Kategorie měření
 EC Kategorie energetické účinnosti
 VSD Plynulá regulace otáček
 (Frekvenční měnič)

SR Specifický poměr
 η [%] Celková účinnost
 N Účinnost
 [kW] Výkon na hřídeli
 [m³/h] Průtok vzduchu

[Pa] Celkový tlak
 [RPM] Otáčky za minutu

ROZMĚRY [mm], pro velikosti od 251 do 501

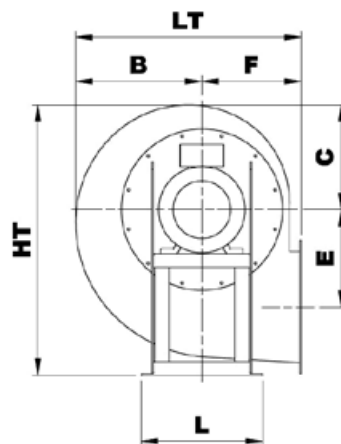
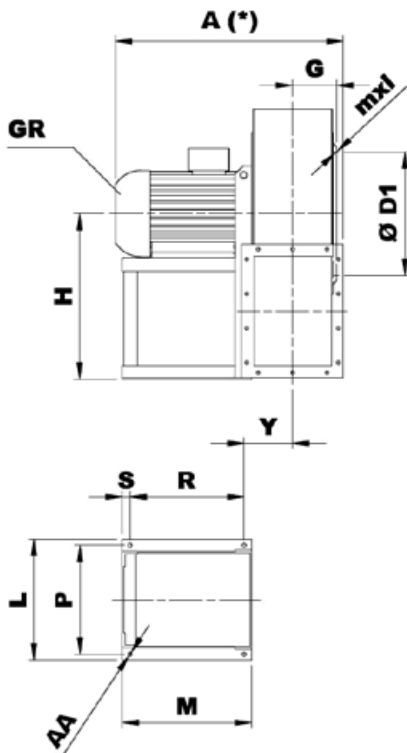

Natočení spirální skříně

LG	0°	45°	90°	135°	180°	225°	270°	315°
RD	0°	45°	90°	135°	180°	225°	270°	315°
H	H1			H2		H3		

Na ventilátory v polohách 180° a 225° se informujte v technickém oddělení

Typ		Ventilátor													
Ventilátor	Motor GR	A*	B	C	ØD1	E	F	G	H1	H2	H3	HT	LT	mxl	Y
FQ251/2 N4A	71A2	400	245	210	241	176	195	75	315	195	315	525	440	M6X16	121
FQ281/2 N4A	71B2	420	270	235	265	202	200	84	375	200	375	610	470	M6X16	130
FQ311/2 N4A	80B2	450	300	260	292	230	225	94	400	225	400	660	525	M8X20	140
FQ351/2 N4A	90L2	530	340	295	332	253	255	105	450	255	450	745	595	M8X20	166
FQ401/2 N4A	112M2	630	375	330	336	286	285	130	500	285	500	830	660	M8X20	141
FQ451/2 N4A	132SB2	670	425	370	405	321	320	143	560	320	560	930	745	M8X20	155
FQ501/2 N4A	160MR2	830	470	410	448	354	360	159	600	360	600	1010	830	M8X20	176
FQ501/4 N4A	90S4	615	470	410	448	354	360	159	600	360	600	1010	830	M8X20	208

Typ		Montážní podstavec							Provedení 4B**			
Ventilátor	Motor GR	L	P	M	R	S	Ø AA	A	Y	R	M	
FQ251/2 N4A	71A2	225	203	215	156	14	10	424	121	156	215	
FQ281/2 N4A	71B2	225	203	215	156	14	10	460	130	156	215	
FQ311/2 N4A	80B2	225	203	225	166	14	10	494	140	166	225	
FQ351/2 N4A	90L2	260	234	260	183	17	10	575	166	183	260	
FQ401/2 N4A	112M2	324	289	310	264	23	12	675	141	264	310	
FQ451/2 N4A	132SB2	372	337	360	314	23	12	729	155	314	360	
FQ501/2 N4A	160MR2	440	395	470	414	28	14	866	176	414	470	
FQ501/4 N4A	90S4	260	234	260	183	17	10	660	208	183	260	

* V závislosti na konkrétním provedení motoru

** Provedení s chladicím kotoučem

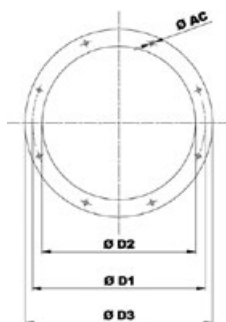

Typ	Příruba na sání					
	Příruba	Ø D1	Ø D2	Ø D3	Ø AC	Otvory
251	200	241	204	274	8	8
281	224	265	228	298	8	8
311	250	292	254	324	10	8
351	280	332	285	365	10	8
401	315	366	320	400	10	8
451	355	405	360	440	10	8
501	400	448	405	485	10	12

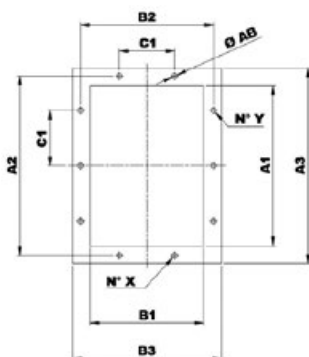

Typ	Příruba na výtlaku										
	Typ příruby	A1	B1	A2	B2	A3	B3	C1	Ø AB	N° X	N° Y
251	200x140	205	146	241	182	275	216	112	12	2+2	2+2
281	224x160	229	164	265	200	299	234	112	12	2+2	2+2
311	250x180	256	183	292	219	326	253	112	12	2+2	3+3
351	280x200	288	205	332	249	368	285	125	12	2+2	3+3
401	315x224	322	229	366	273	402	309	125	12	2+2	3+3
451	355x250	361	256	405	300	441	336	125	12	2+2	3+3
501	400x280	404	288	448	332	484	368	125	12	3+3	4+4

ROZMĚRY [mm], pro velikosti od 561 do 631

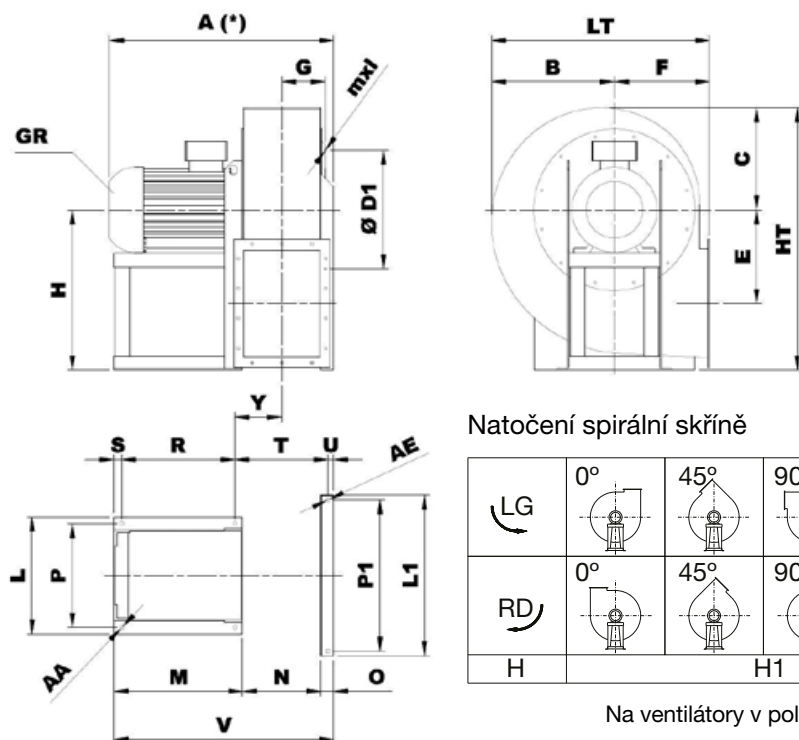

Natočení spirální skříňe

	0°	45°	90°	135°	180°	225°	270°	315°
LG								
RD								
H	H1				H2		H3	

Na ventilátory v polohách 180° a 225° se informujte v technickém oddělení

Typ	Ventilátor														
Ventilátor	Motor GR	A*	B	C	ØD1	E	F	G	H1	H2	H3	HT	LT	mxl	Y
FQ 561/2 N4A	160L2	880	550	451	497	391	400	181	670	400	670	1121	950	M8X20	193
FQ 561/4 N4A	100LA4	705	550	451	497	391	400	181	670	400	670	1121	950	M8X20	188
FQ 631/2 N4A	200L2	1075	615	515	551	441	450	200	750	450	750	1265	1065	M8X20	266
FQ 631/4 N4A	112M4	775	615	515	551	441	450	200	750	450	750	1265	1065	M8X20	209

Typ	Montážní podstavec													Provedení 4B**							
Ventilátor	L	P	L1	P1	M	N	O	R	S	T	U	V	ØAA	ØAE	A	Y	Q	R	M	T	V
FQ 561/2 N4A	440	395	672	632	470	329	52	414	28	386	23	851	14	17	935	193	-	414	470	386	851
FQ 561/4 N4A	324	289	672	632	295	329	52	249	23	381	23	676	12	17	723	188	-	249	295	381	676
FQ 631/2 N4A	568	506	762	702	500	369	52	381	39	478	23	921	19	17	1130	321	152	381	555	533	976
FQ 631/4 N4A	324	289	762	702	310	369	52	264	23	421	23	731	12	19	820	209	-	264	310	421	731

* V závislosti na konkrétním provedení motoru

** Provedení s chladičím kotoučem

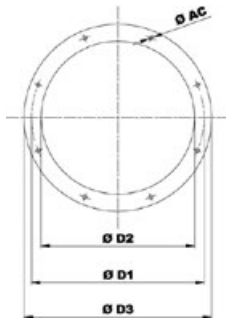

Typ	Příruba na sání					
	Příruba	$\varnothing D1$	$\varnothing D2$	$\varnothing D3$	$\varnothing AC$	Otvory
561	450	497	455	535	10	12
631	500	551	505	585	10	12

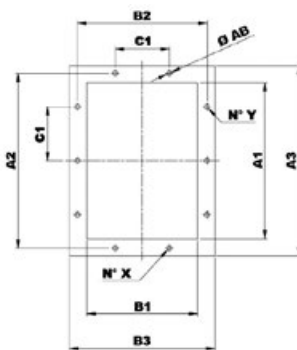

Typ	Příruba na výtlaku										
	Typ příruby	A1	B1	A2	B2	A3	B3	C1	$\varnothing AB$	$N^\circ X$	$N^\circ Y$
561	450x315	453	322	497	366	533	402	125	12	3+3	4+4
631	500x355	507	361	551	405	587	441	125	12	3+3	4+4

ROZMĚRY [mm], pro velikosti od 711 do 1402

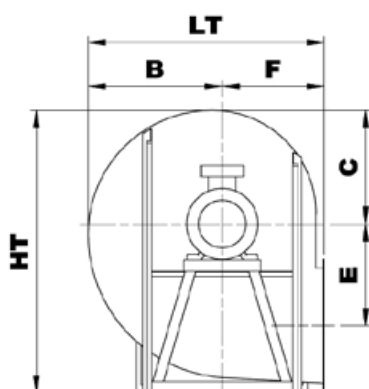
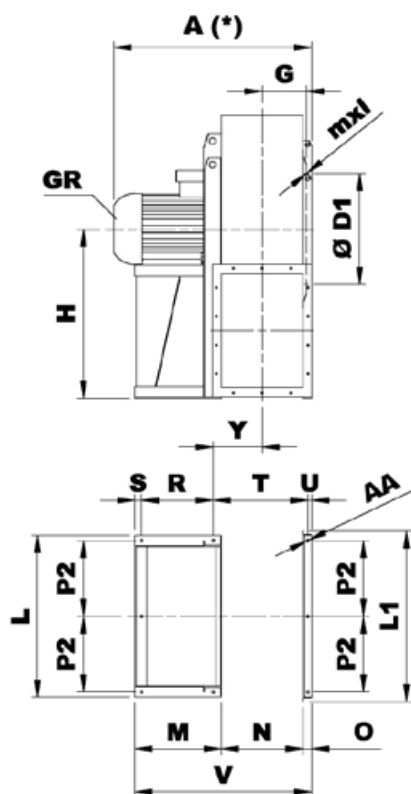

Natočení spirální skříňe

	0°	45°	90°	135°	180°	225°	270°	315°
	H	H1			H2		H3	

Na ventilátory v polohách 180° a 225° se informujte v technickém oddělení

Typ	Ventilátor														
Ventilátor	Motor GR	A*	B	C	ØD1	E	F	G	H1	H2	H3	HT	LT	mxl	Y
FQ 711/4 N4A	132MA4	880	690	565	629	500	500	222	670	500	850	1415	1190	M8x20	262
FQ 801/4 N4A	160M4	992	770	630	698	560	560	247	750	560	950	1580	1330	M8x20	287
FQ 801/6 N4A	132MA6	940	770	630	698	560	560	247	750	560	950	1580	1330	M8x20	287
FQ 901/4 N4A	200L4	1230	870	705	775	630	630	278	850	630	1060	1765	1500	M10x30	314
FQ 901/6 N4A	160M6	1070	870	705	775	630	630	278	850	630	1060	1765	1500	M10x30	314
FQ 1001/4 N4A	225M4	1320	965	795	861	710	710	310	950	710	1180	1975	1675	M10x30	340
FQ 1001/6 N4A	180L6	1230	965	795	861	710	710	310	950	710	1180	1975	1675	M10x30	340
FQ 1121/4 N4A	280S4	1620	1085	895	958	800	800	344	1060	800	1320	2215	1885	M10x30	400
FQ 1121/6 N4A	200L6	1400	1085	895	958	800	800	344	1060	800	1320	2215	1885	M10x30	400
FQ 1251/4 N4A	315M4	1700	1215	1005	1067	900	900	388	1180	900	1500	2505	2115	M10x30	438
FQ 1251/6 N4A	250M6	1550	1215	1005	1067	900	900	388	1180	900	1500	2505	2115	M10x30	438
FQ 1401/6 N4A	315S6	1800	1345	1115	1200	1000	1000	431	1320	1000	1700	2815	2345	M10x30	500

Typ	Montážní podstavec												Provedení 4B**						
Ventilátor	Motor GR	L	L1	M	N	O	P2	R	S	T	U	V	ØAA	A	Y	R	M	T	V
FQ 711/4 N4A	132MA4	836	896	362	404	60	386	263	39	497	27	826	19	935	317	263	362	497	826
FQ 801/4 N4A	160M4	926	986	471	453	60	431	372	39	546	27	984	19	1065	287	372	471	546	984
FQ 801/6 N4A	132MA6	926	986	362	453	60	431	263	39	546	27	875	19	995	287	263	362	546	875
FQ 901/4 N4A	200L4	1026	1086	500	507	60	481	401	39	600	27	1067	19	1289	314	456	555	600	1122
FQ 901/6 N4A	160M6	1026	1086	471	507	60	481	372	39	600	27	1038	19	1104	314	372	471	600	1038
FQ 1001/4 N4A	225M4	1128	1188	540	569	60	528	440	45	657	27	1169	19	1404	340	520	620	657	1249
FQ 1001/6 N4A	180L6	1128	1188	541	569	60	528	441	45	657	27	1170	19	-	-	-	-	-	-
FQ 1121/4 N4A	280S4	1268	1348	690	638	80	589	565	45	763	35	1408	24	1653	399	635	760	763	1478
FQ 1121/6 N4A	200L6	1268	1348	500	638	80	589	375	45	763	35	1218	24	1457	399	447	572	763	1290
FQ 1251/4 N4A	315M4	1400	1480	816	715	80	655	691	45	840	35	1611	24	1844	438	754	879	840	1674
FQ 1251/6 N4A	250M6	1400	1480	600	715	80	655	475	45	840	35	1395	24	-	-	-	-	-	-
FQ 1401/6 N4A	315S6	1560	1640	800	801	80	725	645	55	946	35	1681	24	1927	501	721	876	946	1757

* V závislosti na konkrétním provedení motoru

** Provedení s chladičím kotoučem

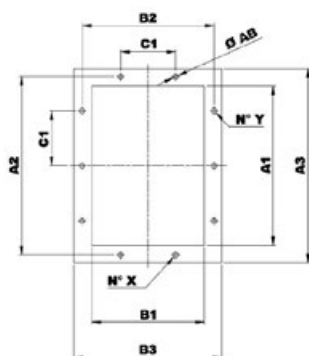
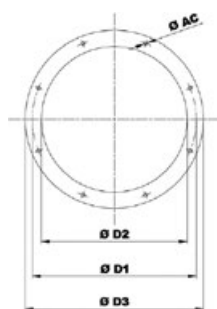

Typ	Příruba na sání					
	Příruba	Ø D1	Ø D2	Ø D3	Ø AC	Otvory
711	560	629	566	666	10	12
801	630	698	636	736	10	12
901	710	775	716	816	12	16
1001	800	861	806	906	12	16
1121	900	958	906	1006	12	16
1251	1000	1067	1007	1107	12	24
1401	1120	1200	1128	1248	12	24

Typ	Příruba na výtlaku											
	Typ příruby	A1	B1	A2	B2	A3	B3	C1	Ø AB	N°X	N°Y	
711	560x400	569	404	629	464	669	504	160	14	3+3	4+4	
801	630x450	638	453	698	513	738	553	160	14	3+3	4+4	
901	710x500	715	507	775	567	815	607	160	14	3+3	5+5	
1001	800x560	801	569	871	639	921	689	200	14	3+3	4+4	
1121	900x630	898	638	968	708	1018	758	200	14	4+4	5+5	
1251	1000x710	1007	715	1077	785	1127	835	200	14	4+4	5+5	
1401	1120x800	1130	801	1210	881	1270	941	200	18	4+4	6+6	

DOPORUČENÉ IZOLÁTORY CHVĚNÍ

Ventilátor	Provedení 4
251/2	4x AM 20 – 20x20
281/2	4x AM 20 – 20x20
311/2	4x AM 25 – 25x20
351/2	4x AM 25 – 25x20
401/2	4x AM 30 – 30x30
451/2	4x AM 30 – 30x30
501/2	4x AM 40 – 40x30
561/2	4x AM 50 – 50x40
631/2	4x AM 40 – 40x30
711/2	4x AM 50 – 50x40
801/2	4x AM 75 – 75x50
901/2	4x AM 75 – 75x50
1001/2	6x AM 75 – 75x50
1121/2	6x AZ 39 – 140x39
1251/2	6x AZ 39 – 140x39
1401/2	6x AZ 51 – 132x51

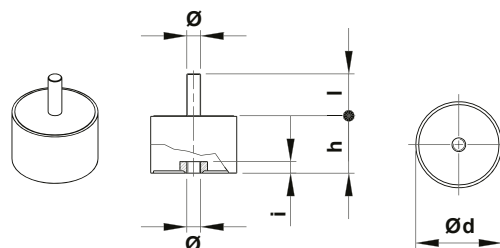

Typ	Zátěž na 4 izolátory [kg]	d	h	Ø	l	hmotnost [kg]
AM20	11-40	20	20	M6	15	0,02
AM25	41-80	25	20	M6	18	0,03
AM30	81-140	30	30	M8	20	0,05
AM40	141-224	40	30	M8	23	0,10
AM50	225-315	50	40	M10	28	0,20
AM75	316-630	75	50	M12	37	0,50

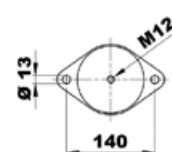
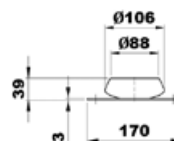
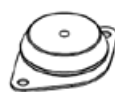
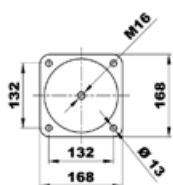

Typ	Zátěž na 4 izolátory [kg]	hmotnost [kg]
AZ51	1121-1401	1,8

Typ	Zátěž na 4 izolátory [kg]	hmotnost [kg]
AZ39	631-1250	0,7

ART – pohon motoru napřímo



Jednostranně sací radiální ventilátor s motorem napřímo. Vyroben z ocelového plechu chráněného kataforézním základním nátěrem a polyuretanovým lakem, RAL 7045. Navržen pro trvalý provoz, teplota přepravované vzdušiny od -20°C do $+60^{\circ}\text{C}$.

Motory

2, 4 nebo 6pólové, IE 3* s vysokou účinností, třífázové provedení
 – 230/400V, 50Hz
 do velikosti motoru 132,
 – 400/690V, 50Hz
 pro velikosti motoru nad 132.
 Krytí IP55, izolace třídy F.
 Všechny motory lze regulovat FM

Na vyžádání

- nerez AISI304, AISI316, CORTEN, CREUSABRO 4800 a další materiály
- 60Hz provedení
- lakované v různých barvách RAL
- ventilátor bez podstavce (provedení 5) do velikosti motoru 160
- vysokoteplotní provedení (až do 220°C , provedení B s chladicím kotoučem), do 300°C provedení 8 nebo 12
- ventilátor s pohonem na spojku (provedení 8) nebo (provedení 12 – na řemen)
- revizní dvířka, odvod kondenzátu, ucpávka hřídele, antivibrační sada, nátrubek pro odvod kondenzátu, ochranná mřížka na sání, plynotěsné provedení, provedení s vyšší ořezuvzdorností, svařovaná spirální skříň, tepelně izolovaná spirální skříň

ATEX provedení

Na vyžádání možnost dodání v nevybušném provedení podle směrnice ATEX pro třífázové motory a pro okolní atmosférické podmínky definované normou EN 14986. Rozsah teplot -20°C až $+60^{\circ}\text{C}$, absolutní tlak 0,8 až 1,1 bar.

• Plyn

- 2G IIB T2-T3-T4, motor ExdIIB nebo Exell
- 2G IIB+H2 T2-T3-T4, motor ExdIIC
- 3G IIB T2-T3-T4, motor ExnA (pouze pro zonu 3G)
- 3G IIB+H2 T2-T3-T4, motor ExnA (pouze pro zonu 3G)

• Nevodivý prach

- 2D IIIB
T125 $^{\circ}\text{C}$ –T135 $^{\circ}\text{C}$ –T195 $^{\circ}\text{C}$ –T295 $^{\circ}\text{C}$
- 3D IIIB
T125 $^{\circ}\text{C}$ –T135 $^{\circ}\text{C}$ –T195 $^{\circ}\text{C}$ –T295 $^{\circ}\text{C}$

• Vodivý prach (povinný motor IP65)

- 2D IIIC
T125 $^{\circ}\text{C}$ –T135 $^{\circ}\text{C}$ –T195 $^{\circ}\text{C}$ –T295 $^{\circ}\text{C}$
- 3D IIIC
T125 $^{\circ}\text{C}$ –T135 $^{\circ}\text{C}$ –T195 $^{\circ}\text{C}$ –T295 $^{\circ}\text{C}$

Ventilátory ART jsou vhodné zejména pro středně prašné průmyslové prostředí:

- posklizňové linky
- čističky obilí
- předčističky obilí
- obilní síla
- provzdušňovací jehly
- pneumatickou dopravu
- aktivní větrání
- filtraci
- odprášení
- cyklony

Tabulka použití

Typ vzdušiny	Množství prachu [mg/m^3]
Střední prašnost (průmyslové prostředí)	<500



Oběžné kolo s dozadu zahnutými lopatkami

TECHNICKÉ PARAMETRY

Ujistěte se, že elektrické parametry (napětí, proud, frekvence apod.) jsou vhodné pro vaši konkrétní aplikaci.

Typ	Velikost motoru	Otáčky [min ⁻¹]	Příkon motoru [kW]	Max. proud při 400 V [A]	Max. průtok vzduchu [m ³ /hod]	Hladina akustic.tlaku v 1 m [dB(A)]*	Hmotnost [kg]**	Moment setrvačnosti [kg·m ²]**
2pólový								
ART 401/2 N4A	100L2	2.900	3,0	5,77	5.750	77	79	0,18
ART 451/2 N4A	132SB2	2.890	5,5	10,10	9.890	80	110	0,28
ART 501/2 N4A	160M2	2.930	11,0	18,70	15.760	86	201	0,58
ART 562/2 N4A	160M2	2.930	11,0	18,70	23.160	87	221	0,75
ART 561/2 N4A	160M2	2.935	15,0	25,40	24.490	87	232	0,88
ART 631/2 N4A	200L2	2.960	30,0	53,50	18.940	91	360	1,45
ART 711/2 N4A	225M	2.960	45,0	77,60	27.210	93	479	2,50
ART 801/2 N4A	280M2	2.960	90,0	151,00	38.820	95	692	4,30
ART 901/2 N4A	315M2	2.970	160,0	263,00	55.240	98	962	7,00
4pólový								
ART 562/4 N4A	90L4	1.410	1,5	3,15	5.780	67	128	0,75
ART 561/4 N4A	100L4	1.420	2,2	4,56	6.410	68	135	0,88
ART 631/4 N4A	112M4	1.425	4,0	8,20	9.120	71	147	1,45
ART 711/4 N4A	132S4	1.440	5,5	10,30	13.240	74	256	2,50
ART 801/4 N4A	160M4	1.450	11,0	20,70	19.020	79	387	4,30
ART 901/4 N4A	180L4	1.470	22,0	40,90	27.340	81	532	7,00
ART 1001/4 N4A	225S4	1.475	37,0	65,60	37.670	85	710	12,50
ART 1121/4 N4A	250M4	1.475	55,0	96,90	53.100	89	1.054	21,80
ART 1251/4 N4A	315S4	1.480	110,0	192,00	73.830	91	1.390	37,50
ART 1401/4 N4A	315M4	1.485	185,0	318,00	103.100	94	2.014	61,30
6pólový								
ART 901/6 N4A	132M6	960	5,5	12,80	17.860	70	397	7,00
ART 1001/6 N4A	160L6	965	11,0	21,50	24.640	72	585	12,50
ART 1121/6 N4A	200L6	970	18,5	37,30	34.920	75	904	21,80
ART 1251/6 N4A	225M6	975	30,0	54,20	48.640	78	1.180	37,50
ART 1401/6 N4A	280M6	980	55,0	102,00	68.040	82	1.739	61,30

* S připojeným potrubím na straně výtlačku, tolerance úrovně hluku +3dB/A, měřeno v bodě maximální účinnosti

** Včetně motoru a pro instalační polohy LG270 nebo RD270

*** Moment setrvačnosti oběžného kola

CHARAKTERISTIKY (na výtlaku)

- ventilátor osazen potrubím na sání i výtlaku
- průtok vzduchu v m³/h
- pst: statický tlak v Pa
- velikost: výkon motoru v kW
- příklad: 561-15
velikost – kW

2pólové – velikosti 401 až 561

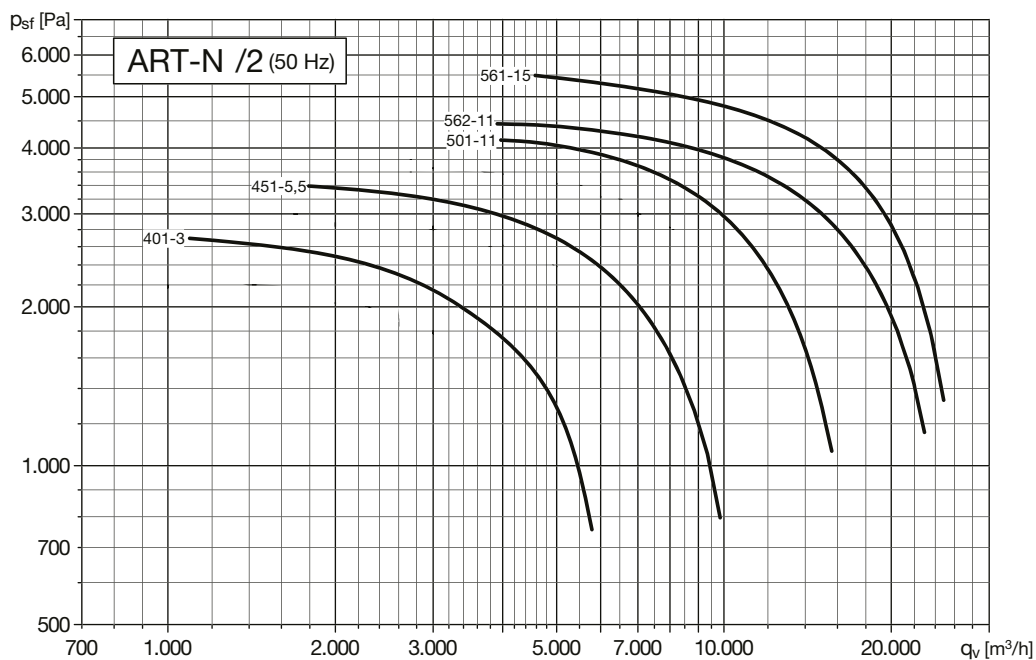

2pólové – velikosti 631 až 901

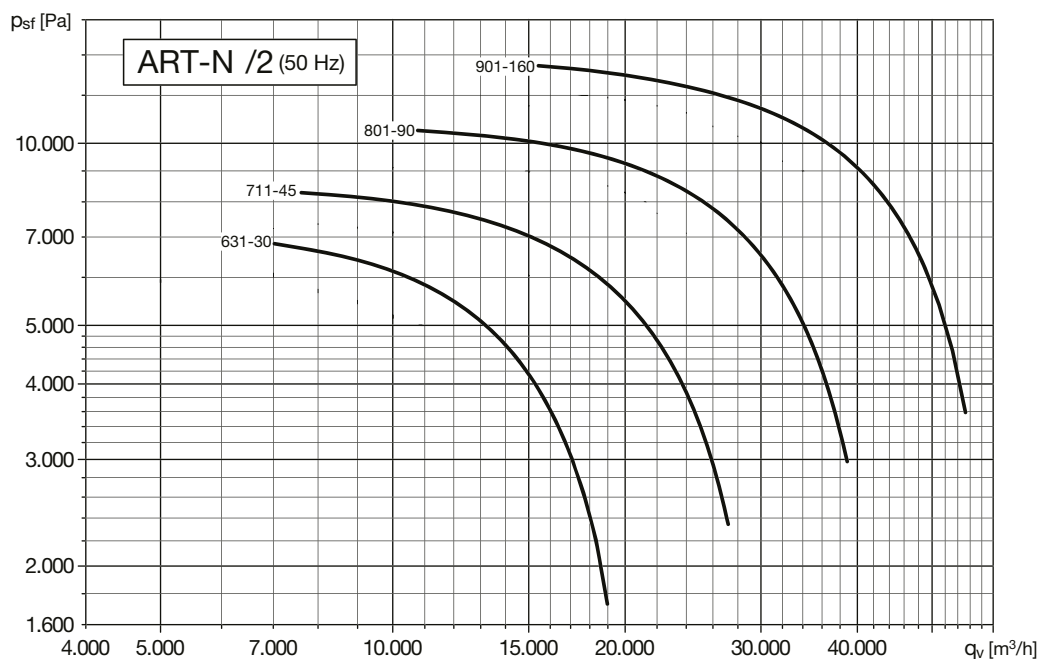

CHARAKTERISTIKY (na výtlaku)

- ventilátor osazen potrubím na sání i výtlaku
- průtok vzduchu v m³/h
- pst: statický tlak v Pa
- velikost: výkon motoru v kW
- příklad: 801-11
- velikost – kW

4pólové – velikosti 561 až 801

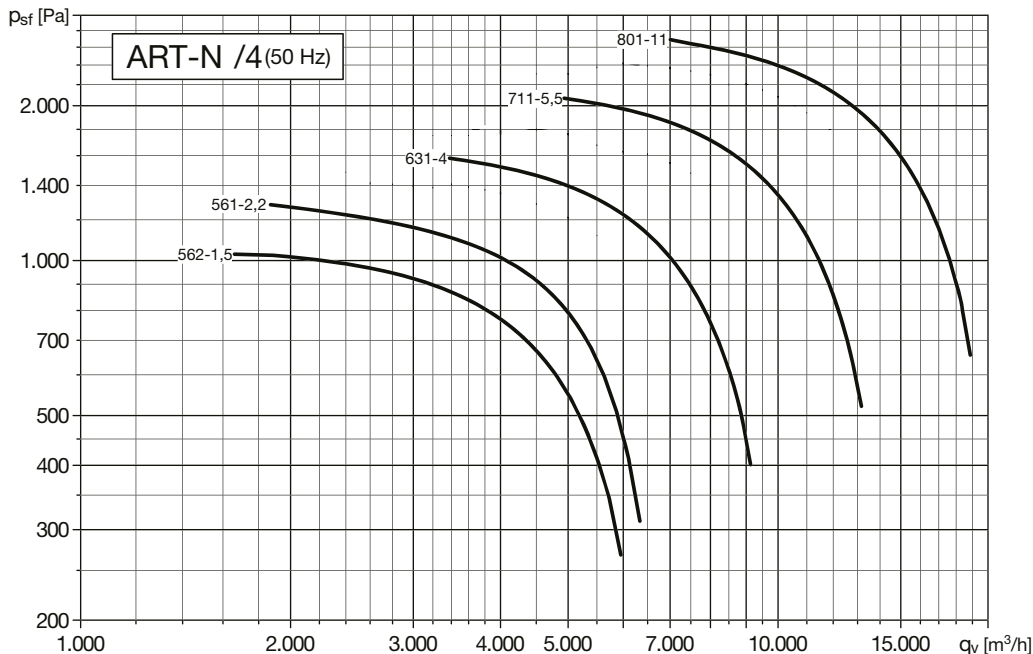

4pólové – velikosti 901 až 1401

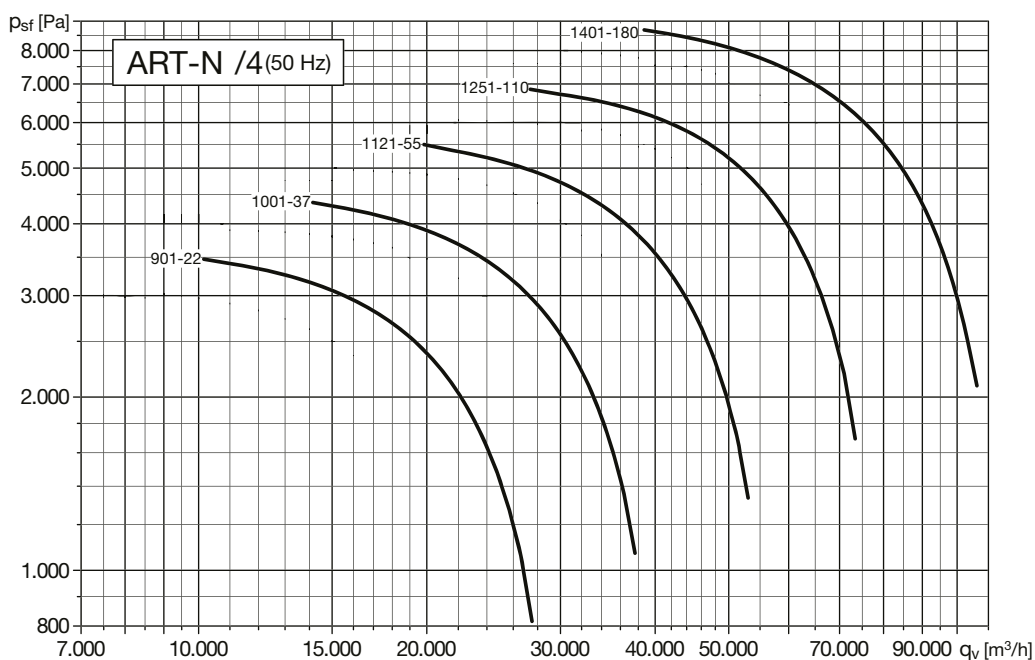

CHARAKTERISTIKY (na výtlačku)

- ventilátor osazen potrubím na sání i výtlačku
- průtok vzduchu v m³/h
- pst: statický tlak v Pa
- velikost: výkon motoru v kW
- příklad: 1251-30
- velikost – kW

6pólové – velikosti 901 až 1401

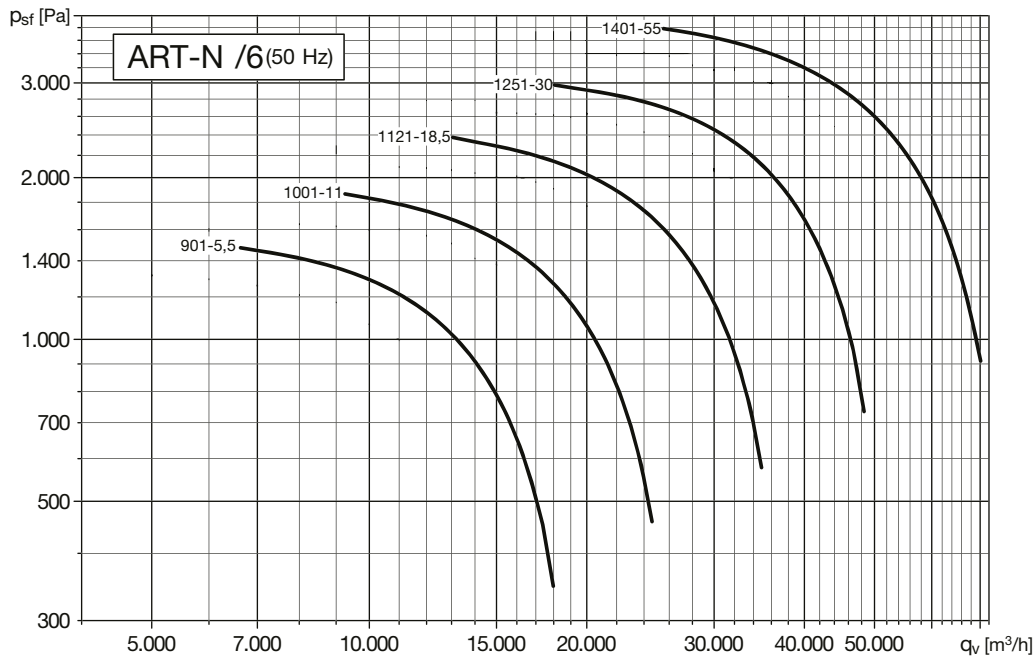

Data ERP (nařízení [EU] č. 327/2011)

Typ	PM	MC	EC	VSD	SR	η [%]	N	[kW]	[m ³ /h]	[Pa]	[RPM]
ART 401 N4A	3,0	B	total	No	1	72,2	78,4	2,551	2.876	2304	2900
ART 451 N4A	5,5	B	total	No	1	75,2	78,8	4,600	4.253	2930	2890
ART 501 N4A	11,0	B	total	No	1	76,9	78,0	7,771	5.873	3661	2930
ART 562 N4A	11,0	B	total	No	1	75,1	75,1	10,757	7.644	3807	2930
ART 561 N4A	15,0	B	total	No	1	79,0	78,7	13,656	8.299	4680	2935
ART 631 N4A	30,0	B	total	No	1	80,8	79,9	24,324	11.948	5922	2960
ART 711 N4A	45,0	B	total	No	1	81,8	80,2	44,189	17.112	7604	2960
ART 801 N4A	90,0	B	total	No	1	83,5	81,3	79,204	24.540	9698	2960
ART 901 N4A	160,0	B	total	No	1	83,3	80,4	145,801	36.075	12122	2970
ART 562 N4A	1,5	B	total	No	1	70,9	79,9	1,389	3.789	936	1410
ART 561 N4A	2,2	B	total	No	1	74,2	82,3	1,674	4.037	1107	1420
ART 631 N4A	4,0	B	total	No	1	76,6	82,1	3,001	5.843	1416	1425
ART 711 N4A	5,5	B	total	No	1	78,0	80,7	5,561	8.441	1850	1440
ART 801 N4A	11,0	B	total	No	1	80,2	80,2	9,895	12.106	2360	1450
ART 901 N4A	22,0	B	total	No	1	80,4	79,8	18,134	17.796	2950	1470
ART 1001 N4A	37,0	B	total	No	1	82,5	81,3	31,251	25.113	3695	1475
ART 1121 N4A	55,0	B	total	No	1	83,2	81,4	53,884	35.331	4567	1475
ART 1251 N4A	110,0	B	total	No	1	85,0	82,6	93,299	47.990	5948	1480
ART 1401 N4A	185,0	B	total	No	1	85,0	82,0	161,990	66.995	7395	1485
ART 901 N4A	5,5	B	total	No	1	78,2	81,0	5,438	11.803	1298	960
ART 1001 N4A	11,0	B	total	No	1	80,0	80,4	9,060	16.544	1576	965
ART 1121 N4A	18,5	B	total	No	1	80,9	80,5	16,075	23.395	2002	970
ART 1251 N4A	30,0	B	total	No	1	83,6	82,5	27,412	31.725	2599	975
ART 1401 N4A	55,0	B	total	No	1	84,3	82,7	47,868	44.514	3265	980







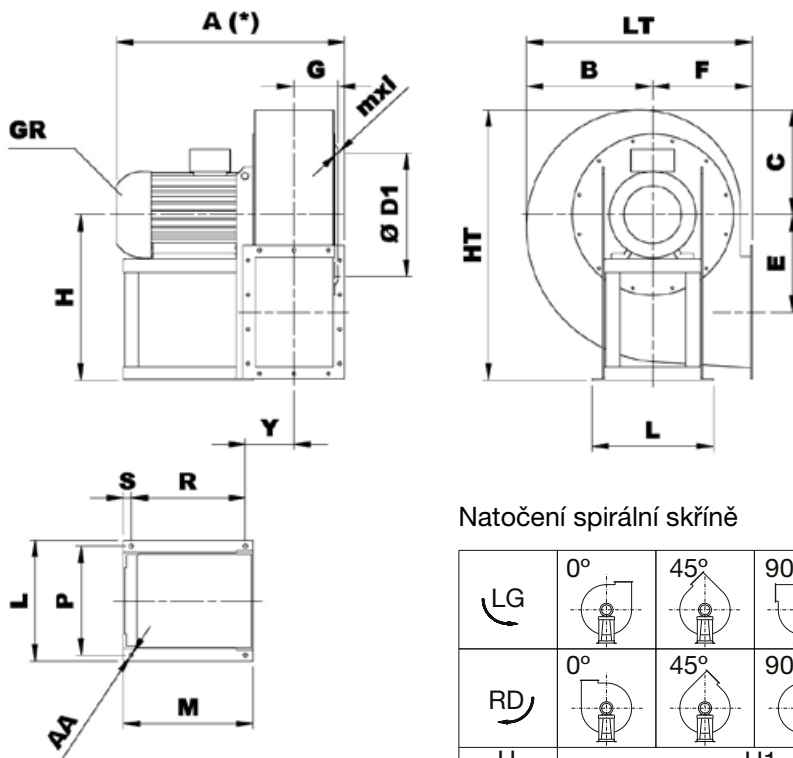



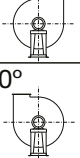
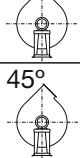
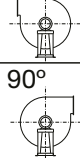
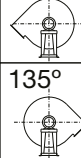
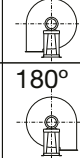

PM	Výkon motoru
MC	Kategorie měření
EC	Kategorie energetické účinnosti
VSD	Plynulá regulace otáček (Frekvenční měnič)
SR	Specifický poměr
η [%]	Celková účinnost
N	Účinnost
[kW]	Výkon na hřídeli
[m³/h]	Průtok vzduchu
[Pa]	Celkový tlak
[RPM]	Otáčky za minutu

ART – pohon motoru napřímo

ROZMĚRY [mm], pro velikosti od 401 do 501



Natočení spirální skříně

	0°	45°	90°	135°	180°	225°	270°	315°
								
	0°	45°	90°	135°	180°	225°	270°	315°
								
H	H1			H2			H3	

Na ventilátory v polohách 180° a 225° se informujte v technickém oddělení

Typ		Ventilátor													
Ventilátor	Motor GR	A*	B	C	ØD1	E	F	G	H1	H2	H3	HT	mxl	Y	LT
ART 401/2 N4A	100L2	500	375	330	292	319	285	104	500	285	500	830	M8X20	118	660
ART 451/2 N4A	132S2	580	425	370	332	357	320	111	560	320	560	930	M8X20	130	745
ART 501/2 N4A	160M2	720	470	410	366	395	360	125	600	360	600	1010	M8X20	147	830

Typ		Montážní podstavec						Provedení 4B**			
Ventilátor	Motor GR	L	P	M	R	S	Ø AA	A	Y	R	M
ART 401/2 N4A	100L2	324	289	295	249	23	12	545	118	249	295
ART 451/2 N4A	132S2	372	337	360	314	23	12	678	130	314	360
ART 501/2 N4A	160M2	440	395	470	414	28	14	775	147	414	470

* V závislosti na konkrétním provedení motoru

** Provedení s chladícím kotoučem

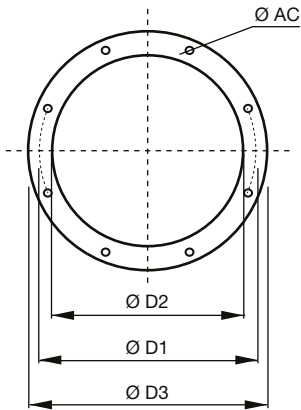

Typ	Příruba na sání					
	Příruba	Ø D1	Ø D2	Ø D3	Ø AC	Otvory
401	250	292	254	324	10	8
451	280	332	285	365	10	8
501	315	366	320	400	10	8

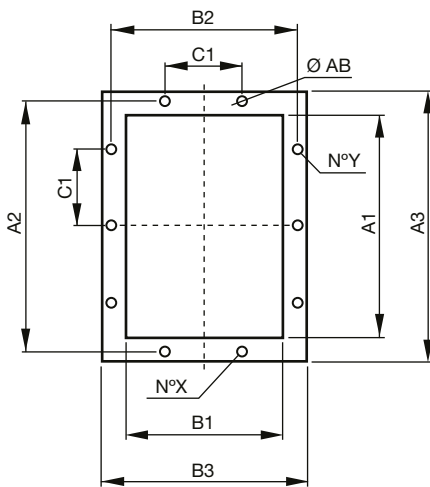





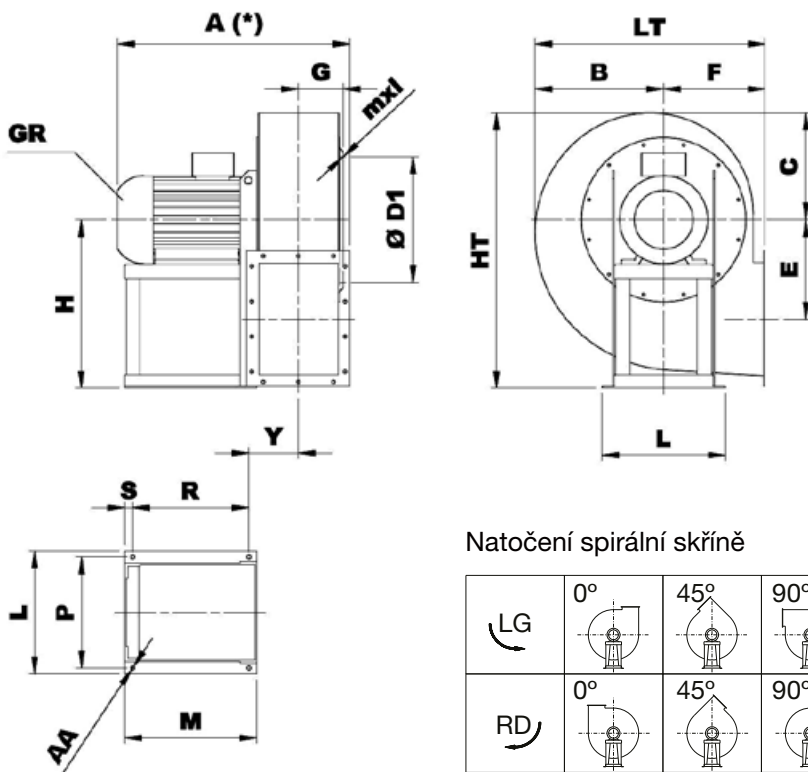











Typ	Příruba na výtlaku											
	Typ příruby	A1	B1	A2	B2	A3	B3	C1	Ø AB	N°X	N°Y	
401	250x180	256	183	292	219	326	253	112	12	2+2	3+3	
451	280x200	288	205	332	249	368	285	125	12	2+2	3+3	
501	315x224	322	229	366	273	402	309	125	12	3+3	4+4	

ROZMĚRY [mm], pro velikosti od 561 do 631



Natočení spirální skříně

	0°	45°	90°	135°	180°	225°	270°	315°
LG								
RD								
H	H1				H2		H3	

Na ventilátory v polohách 180° a 225° se informujte v technickém oddělení

Typ	Ventilátor														
Ventilátor	Motor GR	A*	B	C	ØD1	E	F	G	H1	H2	H3	HT	mxl	Y	LT
ART 561/2 N4A	160M2	790	550	455	405	437	400	143	670	400	-	1125	M8X20	160	950
ART 561/4 N4A	100L4	600	550	455	405	437	400	143	670	400	-	1125	M8X20	155	950
ART 562/2 N4A	160M2	790	550	455	405	437	400	143	670	400	-	1125	M8X20	160	950
ART 562/4 N4A	90L4	560	550	455	405	437	400	143	670	400	-	1125	M8X20	192	950
ART 631/2 N4A	200L2	990	585	515	448	493	450	164	750	450	750	1265	M8X20	229	1035
ART 631/4 N4A	112M4	680	585	515	448	493	450	164	750	450	750	1265	M8X20	172	1035

Typ	Montážní podstavec													Provedení 4B**							
Ventilátor	L	P	L1	P1	M	N	O	R	S	T	U	V	ØAA	ØAE	A	Y	Q	R	M	T	V
ART 561/2 N4A	440	395	672	632	470	263	52	414	28	320	23	785	14	17	845	160	-	414	470	320	785
ART 561/4 N4A	324	289	672	632	295	263	52	249	23	315	23	610	12	17	645	155	-	249	295	315	610
ART 562/2 N4A	440	395	672	632	470	263	52	414	28	320	23	785	14	17	845	160	-	414	470	320	785
ART 562/4 N4A	260	234	672	632	260	263	52	183	17	352	23	575	10	17	605	192	-	183	260	352	575
ART 631/2 N4A	568	506	762	702	500	296	52	381	39	405	23	848	19	17	1045	284	152	381	555	460	903
ART 631/4 N4A	324	289	762	702	310	296	52	264	23	348	23	658	12	17	725	172	-	264	310	348	658

* V závislosti na konkrétním provedení motoru

** Provedení s chladícím kotoučem

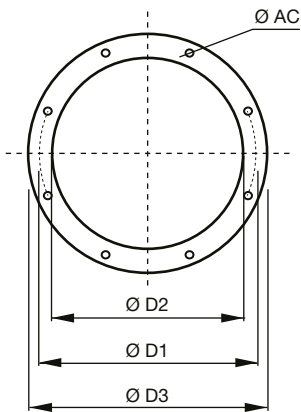

Typ	Příruba na sání					
	Příruba	Ø D1	Ø D2	Ø D3	Ø AC	Otvory
561	355	405	360	440	10	8
631	400	448	405	485	10	12

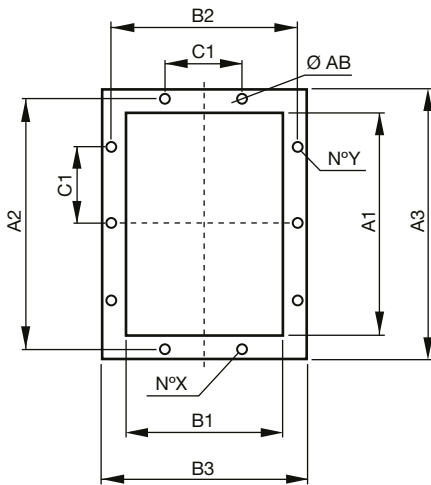







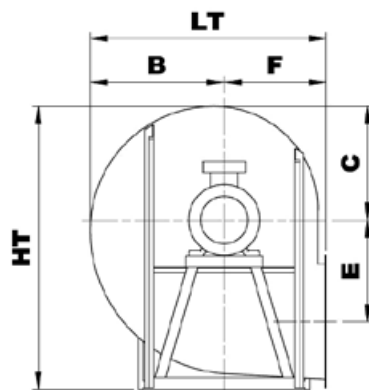
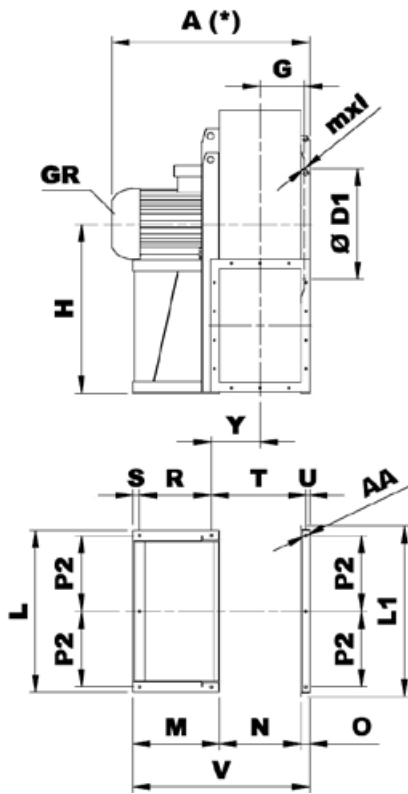









Typ	Příruba na výtlaku										
	Typ příruby	A1	B1	A2	B2	A3	B3	C1	Ø AB	N°X	N°Y
561	355x250	361	256	405	300	441	336	125	12	2+2	3+3
631	400x280	404	288	448	332	484	368	125	12	3+3	4+4

ART – pohon motoru napřímo

ROZMĚRY [mm], pro velikosti od 711 do 1401



Natočení spirální skříně

	0°	45°	90°	135°	180°	225°	270°	315°
LG								
RD								
H	H1			H2			H3	

Na ventilátory v polohách 180° a 225° se informujte v technickém oddělení

Typ		Ventilátor													
Ventilátor	Motor GR	A*	B	C	ØD1	E	F	G	H1	H2	H3	HT	mxl	Y	LT
ART 711/2 N4A	225M2	1110	730	565	497	558	500	181	670	500	850	1415	M8X20	221	1230
ART 711/4 N4A	132S4	750	730	565	497	558	500	181	670	500	850	1415	M8X20	221	1230
ART 801/2 N4A	280M2	1320	810	630	551	625	560	200	750	560	950	1580	M8X20	241	1370
ART 801/4 N4A	160M4	920	810	630	551	625	560	200	750	560	950	1580	M8X20	241	1370
ART 901/2 N4A	315M2	1320	900	705	629	703	630	227	850	630	1060	1765	M8X20	262	1530
ART 901/4 N4A	180L4	1020	900	705	629	703	630	227	850	630	1060	1765	M8X20	262	1530
ART 901/6 N4A	132M6	830	900	705	629	703	630	227	850	630	1060	1765	M8X20	262	1530
ART 1001/4 N4A	250M4	1303	973	795	698	791	710	251	950	710	1180	1975	M8X25	282	1683
ART 1001/4 N4A	225S4	1230	973	795	698	791	710	251	950	710	1180	1975	M8X25	282	1683
ART 1001/6 N4A	160L6	1060	973	795	698	791	710	251	950	710	1180	1975	M8X25	282	1683
ART 1121/4 N4A	250M4	1340	1125	895	775	891	800	278	1060	800	1320	2215	M10X30	334	1925
ART 1121/6 N4A	200L6	1250	1125	895	775	891	800	278	1060	800	1320	2215	M10X30	334	1925
ART 1251/4 N4A	315M4	1550	1220	1005	861	1003	900	314	1180	900	1500	2505	M10X30	365	2120
ART 1251/4 N4A	315S4	1550	1220	1005	861	1003	900	314	1180	900	1500	2505	M10X30	365	2120
ART 1251/6 N4A	225M6	1360	1220	1005	861	1003	900	314	1180	900	1500	2505	M10X30	365	2120
ART 1401/4 N4A	315M4	1620	1395	1115	958	1116	1000	349	1320	1000	1700	2815	M10X30	419	2395
ART 1401/6 N4A	280M6	1620	1395	1115	958	1116	1000	349	1320	1000	1700	2815	M10X30	419	2395

Typ		Montážní podstavec											Provedení 4B**						
Ventilátor	Motor GR	L	L1	M	N	O	P2	R	S	T	U	V	Ø AA	A	Y	R	M	T	V
ART 711/2 N4A	225M2	836	896	540	322	60	386	441	39	415	27	922	19	1170	221	501	600	415	982
ART 711/4 N4A	132S4	836	896	362	322	60	386	263	39	415	27	744	19	805	221	263	362	415	744
ART 801/2 N4A	280M2	926	986	690	361	60	431	591	39	454	27	1111	19	1410	241	681	780	454	1201
ART 801/4 N4A	160M4	926	986	471	361	60	431	372	39	454	27	892	19	975	241	372	471	454	892
ART 901/2 N4A	315M2	1026	1086	800	404	60	481	701	39	497	27	1264	19	-	-	-	-	-	-
ART 901/4 N4A	180L4	1026	1086	540	404	60	481	441	39	497	27	1004	19	1119	317	441	540	552	1004
ART 901/6 N4A	132M6	1026	1086	362	404	60	481	263	39	497	27	826	19	830	262	263	362	497	826
ART 1001/4 N4A	250M4	1128	1188	600	453	60	528	500	45	541	27	1113	19	-	-	-	-	-	-
ART 1001/4 N4A	225S4	1128	1188	540	453	60	528	440	45	541	27	1053	19	1307	282	520	620	541	1133
ART 1001/6 N4A	160L6	1128	1188	472	453	60	528	372	45	541	27	985	19	-	-	-	-	-	-
ART 1121/4 N4A	250M4	1268	1348	600	507	80	589	475	45	632	35	1187	24	1442	334	540	665	632	1252
ART 1121/6 N4A	200L6	1268	1348	500	507	80	589	375	45	632	35	1087	24	1326	334	447	572	632	1159
ART 1251/4 N4A	315M4	1400	1480	816	569	80	655	691	45	694	35	1465	24	-	-	-	-	-	-
ART 1251/4 N4A	315S4	1400	1480	816	569	80	655	691	45	694	35	1465	24	1698	365	754	879	694	1528
ART 1251/6 N4A	225M6	1400	1480	540	569	80	655	415	45	694	35	1189	24	-	-	-	-	-	-
ART 1401/4 N4A	315M4	1560	1640	800	638	80	725	645	55	783	35	1518	24	1764	419	721	876	783	1594
ART 1401/6 N4A	280M6	1560	1640	690	638	80	725	535	55	783	35	1408	24	1660	419	611	766	783	1484

* V závislosti na konkrétním provedení motoru

** Provedení s chladicím kotoučem

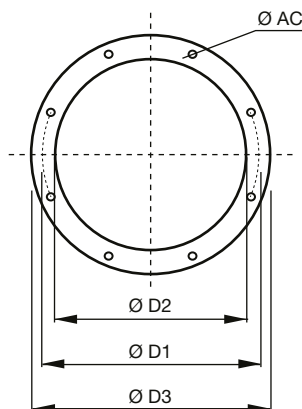

Typ	Příruba na sání					
	Příruba	Ø D1	Ø D2	Ø D3	Ø AC	Otvory
711	450	497	455	535	10	12
801	500	551	505	585	10	12
901	560	629	566	666	10	12
1001	630	698	636	736	10	12
1121	710	775	716	816	12	16
1251	800	861	806	906	12	16
1401	900	958	906	1006	12	16

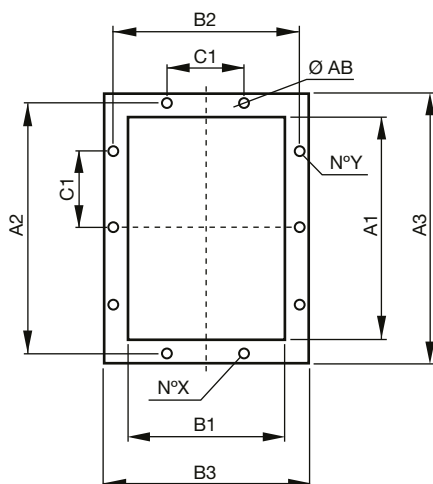

Typ	Příruba na výtaku										
	Typ příruby	A1	B1	A2	B2	A3	B3	C1	Ø AB	N°X	N°Y
711	450x315	453	322	497	366	533	402	125	12	3+3	4+4
801	500x355	507	361	551	405	587	441	125	12	3+3	4+4
901	560x400	569	404	629	464	669	504	160	14	3+3	4+4
1001	630x450	638	453	698	513	738	553	160	14	3+3	4+4
1121	710x500	715	507	775	567	815	607	160	14	3+3	5+5
1251	800x560	801	569	871	639	921	689	200	14	3+3	4+4
1401	900x630	898	638	968	708	1018	758	200	14	4+4	5+5

DOPORUČENÉ IZOLÁTORY CHVĚNÍ

Ventilátor	Provedení 4
401/2	4× AM 30 – 30×30
451/2	4× AM 30 – 30×30
501/2	4× AM 40 – 40×30
561/2	4× AM 50 – 50×40
631/2	4× AM 40 – 40×30
711/2	4× AM 50 – 50×40
801/2	4× AM 75 – 75×50
901/2	4× AM 75 – 75×50
1001/2	6× AM 75 – 75×50
1121/2	6× AZ 39 – 140×39
1251/2	6× AZ 39 – 140×39
1401/2	6× AZ 51 – 132×51

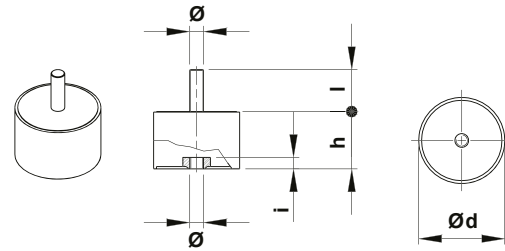

Typ	Zátěž na 4 izolátory [kg]	d	h	Ø	l	hmotnost [kg]
AM30	81–140	30	30	M8	20	0,05
AM40	141–224	40	30	M8	23	0,10
AM50	225–315	50	40	M10	28	0,20
AM75	316–630	75	50	M12	37	0,50

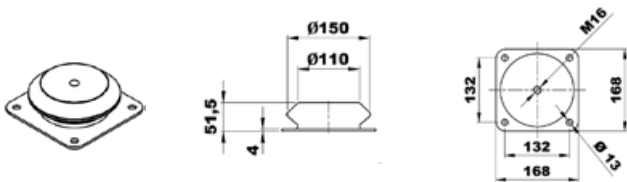

Typ	Zátěž na 4 izolátory [kg]	hmotnost [kg]
AZ39	631–1250	0,7

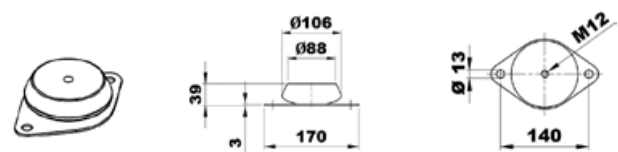

Typ	Zátěž na 4 izolátory [kg]	hmotnost [kg]
AZ51	1121–1401	1,8



Jednostranně sací radiální ventilátor s motorem napřímo. Vyroben z ocelového plechu chráněného katarforézním základním nátěrem a polyuretanovým lakem, RAL 7045. Navržen pro trvalý provoz, teplota přepravované vzdušiny od -20°C do $+60^{\circ}\text{C}$.

Motory

2 nebo 4pólové, IE 3* s vysokou účinností, třífázové provedení
 – 230/400V, 50Hz
 do velikosti motoru 132,
 – 400/690V, 50Hz
 pro velikosti motoru nad 132.
 Krytí IP55, izolace třídy F.
 Všechny motory lze regulovat FM

Na vyžádání

- nerez AISI304, AISI316, CORTEN, CREUSABRO 4800 a další materiály
- 60Hz provedení
- lakované v různých barvách RAL
- ventilátor bez podstavce (provedení 5) do velikosti motoru 160
- vysokoteplotní provedení (až do 220°C , provedení B s chladičím kotoučem), do 300°C provedení 8 nebo 12
- ventilátor s pohonem na spojku (provedení 8) nebo (provedení 12 – na řemen)
- revizní dvířka, odvod kondenzátu, ucpávka hřídele, antivibrační sada, nátrubek pro odvod kondenzátu, ochranná mřížka na sání, plynotěsné provedení, provedení s vyšší otěruvzdorností, svařovaná spirální skříň, tepelně izolovaná spirální skříň

ATEX provedení

Na vyžádání možnost dodání v nevybušném provedení podle směrnice ATEX pro třífázové motory a pro okolní atmosférické podmínky definované normou EN 14986. Rozsah teplot -20°C až $+60^{\circ}\text{C}$, absolutní tlak 0,8 až 1,1 bar.

• Plyn

- 2G IIB T2-T3-T4, motor ExdIIB nebo Exell
- 2G IIB+H2 T2-T3-T4, motor ExdIIC
- 3G IIB T2-T3-T4, motor ExnA (pouze pro zonu 3G)
- 3G IIB+H2 T2-T3-T4, motor ExnA (pouze pro zonu 3G)

• Nevodivý prach

- 2D IIIB
T125 $^{\circ}\text{C}$ –T135 $^{\circ}\text{C}$ –T195 $^{\circ}\text{C}$ –T295 $^{\circ}\text{C}$
- 3D IIIB
T125 $^{\circ}\text{C}$ –T135 $^{\circ}\text{C}$ –T195 $^{\circ}\text{C}$ –T295 $^{\circ}\text{C}$

• Vodivý prach (povinný motor IP65)

- 2D IIIC
T125 $^{\circ}\text{C}$ –T135 $^{\circ}\text{C}$ –T195 $^{\circ}\text{C}$ –T295 $^{\circ}\text{C}$
- 3D IIIC
T125 $^{\circ}\text{C}$ –T135 $^{\circ}\text{C}$ –T195 $^{\circ}\text{C}$ –T295 $^{\circ}\text{C}$

Ventilátory VCM jsou vhodné zejména pro středně prašné průmyslové prostředí:

- posklizňové linky
- čističky obilí
- předčističky obilí
- obilní síla
- provzdušňovací jehly
- pneumatickou dopravu
- aktivní větrání
- filtraci
- odprášení
- cyklony

Tabulka použití

Typ vzdušiny	Množství prachu [mg/m^3]
Střední prašnost (průmyslové prostředí)	<500



Oběžné kolo s dozadu zahnutými lopatkami

TECHNICKÉ PARAMETRY

Ujistěte se, že elektrické parametry (napětí, proud, frekvence apod.) jsou vhodné pro vaši konkrétní aplikaci.

Typ	Velikost motoru	Otáčky [min ⁻¹]	Příkon motoru [kW]	Max. proud při 400 V [A]	Max. průtok vzduchu [m ³ /hod]	Hladina akustic.tlaku v 1 m [dB(A)]*	Hmotnost [kg]**	Moment setrvačnosti [kg·m ²]**
2pólový								
VCM 351/2 N4A	80B2	2850	1,10	2,33	1.650	69	38	0,08
VCM 401/2 N4A	90L2	2890	2,20	4,43	2.690	74	54	0,13
VCM 451/2 N4A	112M2	2910	4,00	7,50	3.490	77	81	0,24
VCM 501/2 N4A	132SA2	2890	5,50	10,10	4.720	85	109	0,38
VCM 561/2 N4A	160MR2	2935	11,00	18,70	6.720	86	144	0,65
VCM 631/2 N4A	160L2	2935	18,50	33,30	9.390	88	209	1,05
VCM 711/2 N4A	200L2	2960	30,00	53,50	13.530	91	400	2,00
VCM 801/2 N4A	250M2	2960	55,00	93,50	19.450	92	554	3,50
VCM 901/2 N4 A	280M2	2960	90,00	151,00	27.910	93	845	5,00
VCM 1001/2 N4A	315MG2	2970	160,00	263,00	38.490	94	1.120	9,50
4pólový								
VCM 711/4 N4A	132SA4	1440	5,50	10,3	6.580	71	200	2,00
VCM 801/4 N4A	132MB4	1460	9,20	17,4	9.590	74	295	3,50
VCM 901/4 N4A	160L4	1450	15,00	28,4	13.670	78	470	5,00
VCM 1001/4 N4A	180L4	1470	22,00	40,9	19.050	81	630	9,50

* S připojeným potrubím na straně výtlaku, tolerance úrovně hluku +3 dB/A, měřeno v bodě maximální účinnosti

** Včetně motoru a pro montážní polohy LG270 nebo RD270

*** Moment setrvačnosti oběžného kola

CHARAKTERISTIKY (na výtlačku)

- ventilátor osazen potrubím na sání i výtlačku
- průtok vzduchu v m³/h
- pst: statický tlak v Pa
- velikost: výkon motoru v kW
- příklad: 561-11
velikost – kW

2pólové – velikosti 352 až 561

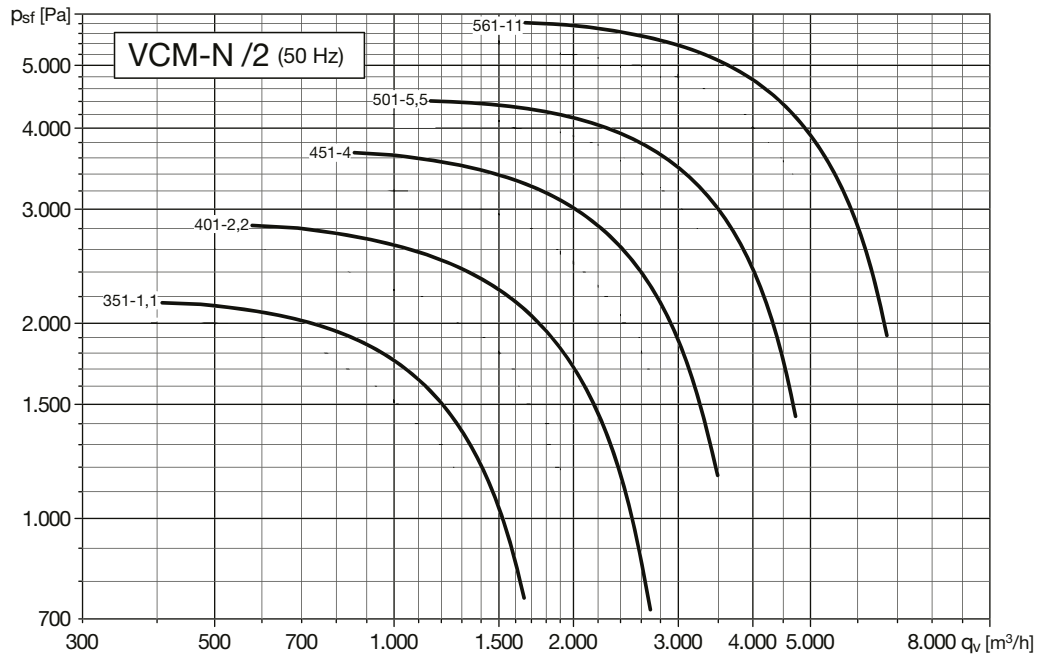

2pólové – velikosti 632 až 1001

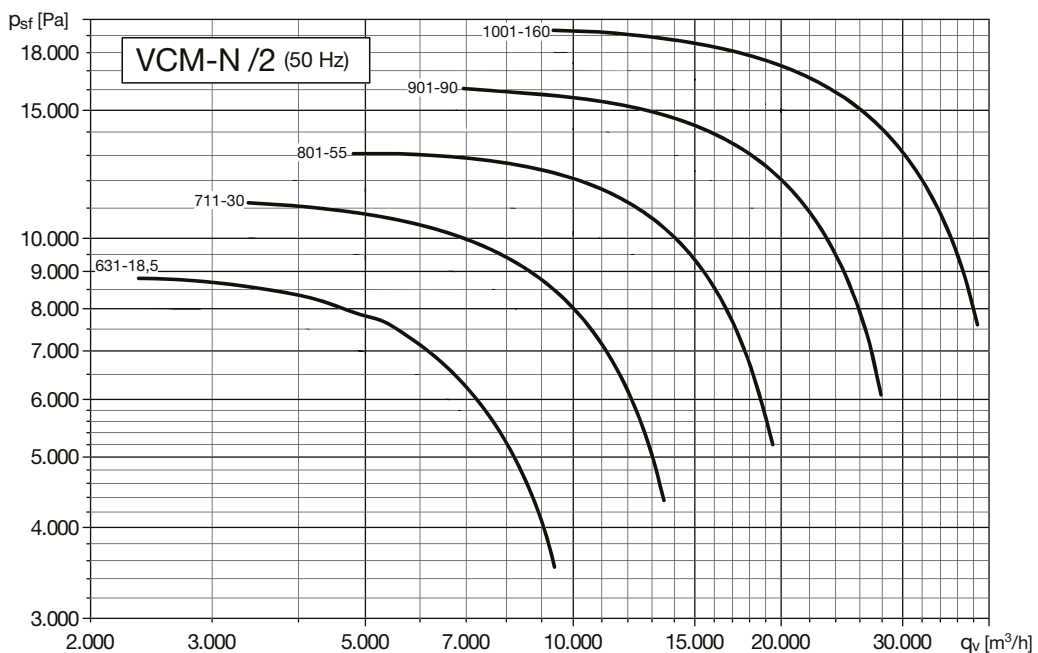

CHARAKTERISTIKY (na výtlaku)

- ventilátor osazen potrubím na sání i výtlaku
- průtok vzduchu v m³/h
- pst: statický tlak v Pa
- velikost: výkon motoru v kW
- příklad: 712-4
- velikost – kW

4pólové – velikosti 711 až 1001

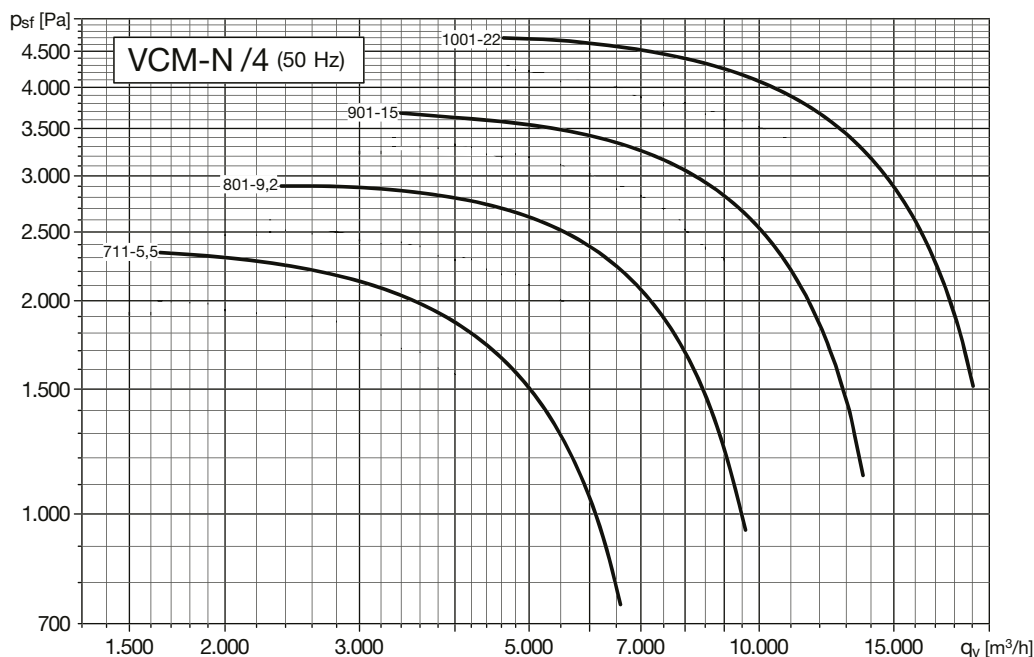

Data ERP (nařízení [EU] č. 327/2011)

Typ	PM	MC	EC	VSD	SR	η [%]	N	[kW]	[m³/h]	[Pa]	[RPM]
VCM 351 N4A	1,1	B	total	No	1	65,3	76,6	0,845	1.087	1827	2850
VCM 401 N4A	2,2	B	total	No	1	68,7	77,2	1,575	1.635	2384	2890
VCM 451 N4A	4,0	B	total	No	1	72,1	78,1	2,680	2.219	3134	2910
VCM 501 N4A	5,5	B	total	No	1	73,4	76,9	4,596	3.034	4000	2890
VCM 561 N4A	11,0	B	total	No	1	74,4	75,5	7,966	4.230	5045	2935
VCM 631 N4A	18,5	B	total	No	1	77,3	77,0	13,973	6.014	6463	2935
VCM 711 N4A	30,0	B	total	No	1	78,5	77,5	25,978	8.627	8508	2960
VCM 801 N4A	55,0	B	total	No	1	80,5	78,9	46,446	12.376	10876	2960
VCM 901 N4A	90,0	B	total	No	1	80,8	78,6	84,372	17.870	13742	2960
VCM 1001 N4A	160,0	B	total	No	1	82,1	79,3	139,461	24.508	16828	2970
VCM 711 N4A	5,5	B	total	No	1	75,7	80,8	3,248	4.263	2077	1440
VCM 801 N4A	9,2	B	total	No	1	76,8	79,3	5,869	6.115	2655	1460
VCM 901 N4A	15,0	B	total	No	1	78,0	78,0	10,503	8.815	3344	1450
VCM 1001 N4A	22,0	B	total	No	1	79,3	78,7	17,349	12.089	4095	1470







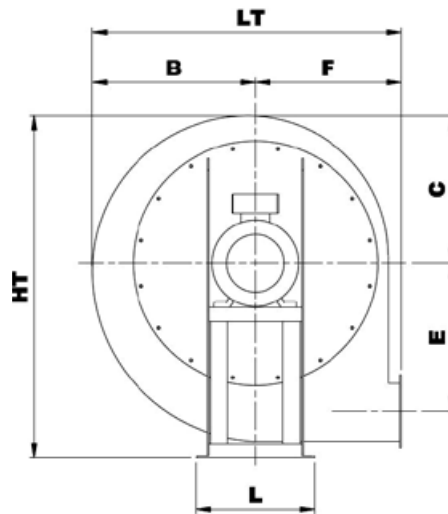
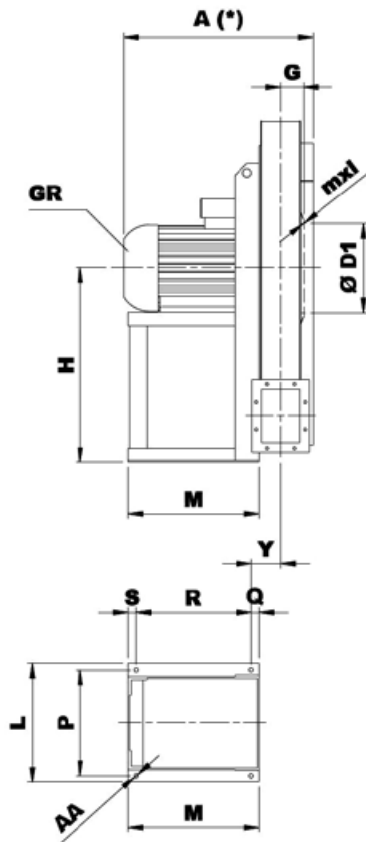



PM Výkon motoru
 MC Kategorie měření
 EC Kategorie energetické účinnosti
 VSD Plynulá regulace otáček (Frekvenční měnič)
 SR Specifický poměr
 η [%] Celková účinnost

N Účinnost
 [kW] Výkon na hřídeli
 [m³/h] Průtok vzduchu
 [Pa] Celkový tlak
 [RPM] Otáčky za minutu

ROZMĚRY [mm]



Natočení spirální skříňe

 LG  RD	0°	45°	90°	135°	180°	225°	270°	315°
								
	H	H1			H2		H3	

Na ventilátory v polohách 180° a 225° se informujte v technickém oddělení

Typ		Ventilátor													
Ventilátor	Motor GR	A*	B	C	ØD1	E	F	G	H1	H2	H3	HT	mxl	Y	LT
VCM 351/2 N4A	80B2	400	285	260	219	220	250	61	355	250	355	615	M6X20	101	535
VCM 401/2 N4A	90L2	455	310	280	241	242	280	67	375	280	375	655	M6X20	121	590
VCM 451/2 N4A	112M2	555	345	315	265	269	300	76	400	300	400	715	M6X20	93	645
VCM 501/2 N4A	132SA2	585	380	350	292	302	335	83	450	335	450	800	M8X25	101	715
VCM 561/2 N4A	160MR2	750	430	390	332	343	375	92	500	375	500	890	M8X25	115	805
VCM 631/2 N4A	160L2	770	485	440	366	381	425	104	560	425	560	1000	M8X25	126	910
VCM 711/2 N4A	200L2	955	540	490	405	426	475	115	630	475	630	1120	M8X25	189	1015
VCM 711/4 N4A	132SA4	670	540	490	405	426	475	115	630	475	630	1120	M8X25	132	1015
VCM 801/2 N4A	250M2	1090	610	550	448	481	530	127	710	530	710	1260	M8X25	211	1140
VCM 801/4 N4A	132MB4	760	610	550	448	481	530	127	710	530	710	1260	M8X25	144	1140
VCM 901/2 N4A	280M2	1210	685	620	497	542	600	144	800	600	800	1420	M8X25	235	1285
VCM 901/4 N4A	160L4	805	685	620	497	542	600	144	800	600	800	1420	M8X25	163	1285
VCM 1001/2 N4A	315MG2	1300	760	690	551	607	670	160	900	670	900	1590	M8X25	262	1430
VCM 1001/4 N4A	180L4	1000	760	690	551	607	670	160	900	670	900	1590	M8X25	185	1430

Typ		Montážní podstavec						
Ventilátor	Motor GR	L	P	M	Q	R	S	AA
VCM 351/2 N4A	80B2	225	203	225	45	166	14	10
VCM 401/2 N4A	90L2	260	234	260	60	183	17	10
VCM 451/2 N4A	112M2	324	289	310	23	264	23	12
VCM 501/2 N4A	132SA2	372	337	360	23	314	23	12
VCM 561/2 N4A	160MR2	440	395	470	28	414	28	14
VCM 631/2 N4A	160L2	440	395	470	28	414	28	14
VCM 711/2 N4A	200L2	568	506	552	80	433	39	19
VCM 711/4 N4A	132SA4	372	337	360	23	314	23	12
VCM 801/2 N4A	250M2	676	604	675	90	541	44	19
VCM 801/4 N4A	132MB4	372	337	360	23	314	23	12
VCM 901/2 N4A	280M2	770	690	690	100	540	50	21
VCM 901/4 N4A	160L4	440	395	470	28	414	28	14
VCM 1001/2 N4A	315MG2	850	760	800	110	635	55	21
VCM 1001/4 N4A	180L4	488	434	540	33	474	33	17

* V závislosti na konkrétním provedení motoru

** Provedení s chladicím kotoučem

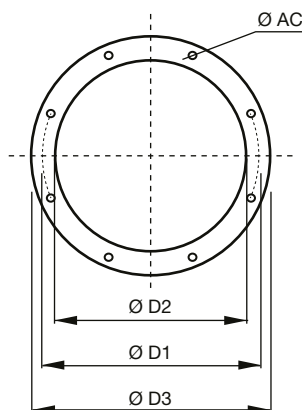

Typ	Příruba na sání					
	Příruba	Ø D1	Ø D2	Ø D3	Ø AC	Otvory
351	180	219	184	254	8	8
401	200	241	204	274	8	8
451	224	265	228	298	8	8
501	250	292	254	324	10	8
561	280	332	285	365	10	8
631	315	366	320	400	10	8
711	355	405	360	440	10	8
801	400	448	405	485	10	12
901	450	497	455	535	10	12
1001	500	551	505	585	10	12

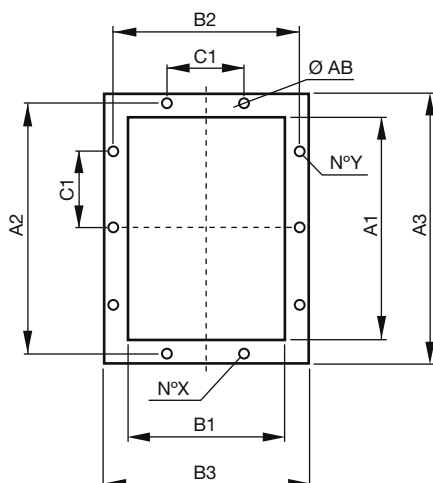

Typ	Příruba na výtlaku										
	Typ příruby	A1	B1	A2	B2	A3	B3	C1	Ø AB	N°X	N°Y
351	140x100	146	105	182	139	216	175	112	12	1+1	2+2
401	160x112	164	117	200	151	234	187	112	12	1+1	2+2
451	180x125	183	131	219	165	253	201	112	12	1+1	2+2
501	200x140	205	146	241	182	275	216	112	12	2+2	2+2
561	224x160	229	164	265	200	299	234	112	12	2+2	2+2
631	250x180	256	183	292	219	326	253	112	12	2+2	3+3
711	280x200	288	205	332	249	368	285	125	12	2+2	3+3
801	315x224	322	229	366	273	402	309	125	12	2+2	3+3
901	355x250	361	256	405	300	441	336	125	12	2+2	3+3
1001	400x280	404	288	448	332	484	368	125	12	3+3	4+4

DOPORUČENÉ IZOLÁTORY CHVĚNÍ

Ventilátor	Provedení 4
351/2	4× AM 20 – 20×20
401/2	4× AM 25 – 25×20
451/2	4× AM 25 – 25×20
501/2	4× AM 30 – 30×30
561/2	4× AM 40 – 40×30
631/2	4× AM 50 – 50×40
711/2	4× AM 75 – 75×50
801/2	4× AM 75 – 75×50
901/2	4× AZ 39 – 140×39
1001/2	4× AZ 39 – 140×39

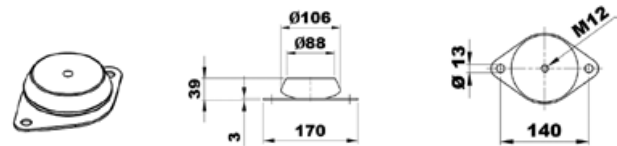
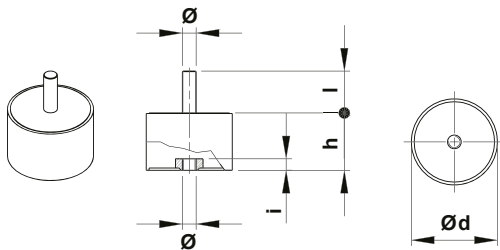

Typ	Zátěž na 4 izolátory [kg]	d	h	Ø	l	hmotnost [kg]
AM20	11–40	20	20	M6	15	0,02
AM25	41–80	25	20	M6	18	0,03
AM30	81–140	30	30	M8	20	0,05
AM40	141–224	40	30	M8	23	0,10
AM50	225–315	50	40	M10	28	0,20
AM75	316–630	75	50	M12	37	0,50

Typ	Zátěž na 4 izolátory [kg]	hmotnost [kg]
AZ39	631–1250	0,7

DFR – pohon motoru na řemen



Oboustranně sací radiální ventilátor s motorem na řemen nebo na spojku. Vyroben z ocelového plechu chráněného kateforezním základním nátěrem a polyuretanovým lakem. RAL 7045. Navržen pro trvalý provoz, teplota přepravované vzdušiny od -20°C do $+40^{\circ}\text{C}$ (do $+60^{\circ}\text{C}$ v případě použití ložisek C3).

Montážní sestavy

- provedení 6: Oběžné kolo uchyceno hřídelí uloženou v ložiscích na obou stranách spirální skříně
- provedení 17: Na spojku, stejně jako provedení 6, ale s podstavcem pro motor
- provedení 18: Stejně jako provedení 6, ale ventilátor a motor na společném rámu.
- provedení 19: Stejně jako provedení 6, ale s motorem podporovaným konstrukcí skříně.

Motory

2, 4 nebo 6pólové, IE 3* s vysokou účinností, třífázové provedení

- 230/400 V, 50 Hz do velikosti motoru 132,
- 400/690 V, 50 Hz pro velikosti motoru nad 132.

Krytí IP55, izolace třídy F.
Všechny motory lze regulovat FM

Na vyžádání

- nerez AISI304, AISI316, CORTEN, CREUSABRO 4800 a další materiály
- 60 Hz provedení
- lakované v různých barvách RAL
- ventilátor s pohonem na spojku (provedení 8) nebo na řemen (provedení 12)
- revizní dvířka, odvod kondenzátu, ucpávka hřídele, antivibrační sada, nátrubek pro odvod kondenzátu, ochranná mřížka na sání, plynotěsné provedení, provedení s vyšší otěruvzdorností, svařovaná spirální skříně, tepelně izolovaná spirální skříně

Ventilátory DFR jsou vhodné zejména pro čisté a mírně prašné prostředí:

- posklizňové linky
- čističky obilí
- předčističky obilí
- sušárny

ATEX provedení

Na vyžádání možnost dodání v nevybušném provedení podle směrnice ATEX pro třífázové motory a pro okolní atmosférické podmínky definované normou EN 14986. Rozsah teplot -20°C až $+60^{\circ}\text{C}$, absolutní tlak 0,8 až 1,1 bar.

• Plyn

- 3G IIB T2–T3, motor ExnA (pouze pro zónu 3G)
- 3G IIB+H2 T2–T3, motor ExnA (pouze pro zónu 3G)

Tabulka použití

Typ vzdušiny	Množství prachu [mg/m^3]
Čistý vzduch	<50



Oběžné kolo s dozadu zahnutými lopatkami

TECHNICKÉ PARAMETRY

Ujistěte se, že elektrické parametry (napětí, proud, frekvence apod.) jsou vhodné pro vaši konkrétní aplikaci.

Typ	Max. průtok vzduchu [m ³ /hod]	Příkon motoru [kW]	Hmotnost [kg]*	Moment setrvačnosti [kg·m ²]**
DFR 401 N6A	23.090	18,5	100	0,43
DFR 451 N6A	29.230	22,0	132	0,80
DFR 501 N6A	39.370	30,0	160	1,30
DFR 561 N6A	49.260	37,0	212	2,12
DFR 631 N6A	63.360	45,0	265	3,50
DFR 711 N6A	81.830	55,0	375	6,50
DFR 801 N6A	106.230	75,0	450	10,80
DFR 901 N6A	131.670	90,0	630	17,80
DFR 1001 N6A	150.720	110,0	800	31,80
DFR 1121 N6A	181.890	160,0	1.180	55,30
DFR 1251 N6A	220.235	160,0	1.600	97,00
DFR 1401 N6A	265.680	200,0	2.120	176,00
DFR 1601 N6A	343.730	315,0	2.800	298,00
DFR 1801 N6A	443.520	400,0	3.550	517,00
DFR 2001 N6A	535.680	400,0	4.750	999,00

* Včetně motoru a pro montážní polohy LG270 nebo RD270

** Moment setrvačnosti oběžného kola

Základový rám provedení 6

Typ	401-1 / 2-3	451-1 / 2-3	501-1 / 2-3	561-1 / 2-3	631-1 / 2-3	711-1 / 2-3	801-1 / 2-3	901-1 / 2-3
Základový rám	SN 509 C42 28 / 38	SN 510 C48 32 / 42	SN 511 C55 38 / 48	SN 512 C60 38 / 48	SN 513 C65 42 / 55	SN 516 C75 48 / 60	SN 517 C80 55 / 65	SN 518 C90 60 / 75

Typ	1001-1 / 2-3	1121-1 / 2-3	1251-1 / 2-3	1401-1 / 2-3	1601-1 / 2-3	1801-1 / 2-3	2001-1 / 2-3
Základový rám	SN 518 CL90 65 / 75	SN 520 C100 75 / 80	SN 522 C110 80 / 90	SN 524 C120 90 / 100	SN 526 C130 100 / 100	SN 528 C140 110 / 120	SN 530 C150 120 / 130

Velikost motoru provedení 19

Typ	401	451-501	561	637-711	801-901	1001	1121	1251	1401
Velikost motoru	≤ 112 M2	≤ 132 S2	≤ 132 M2	≤ 160 L4	≤ 180 L4	≤ 200 L4	≤ 225 S4	≤ 225 M6	≤ 250 M6

CHARAKTERISTIKY (na výtlačku)

– p_{tot} : celkový tlak v Pa

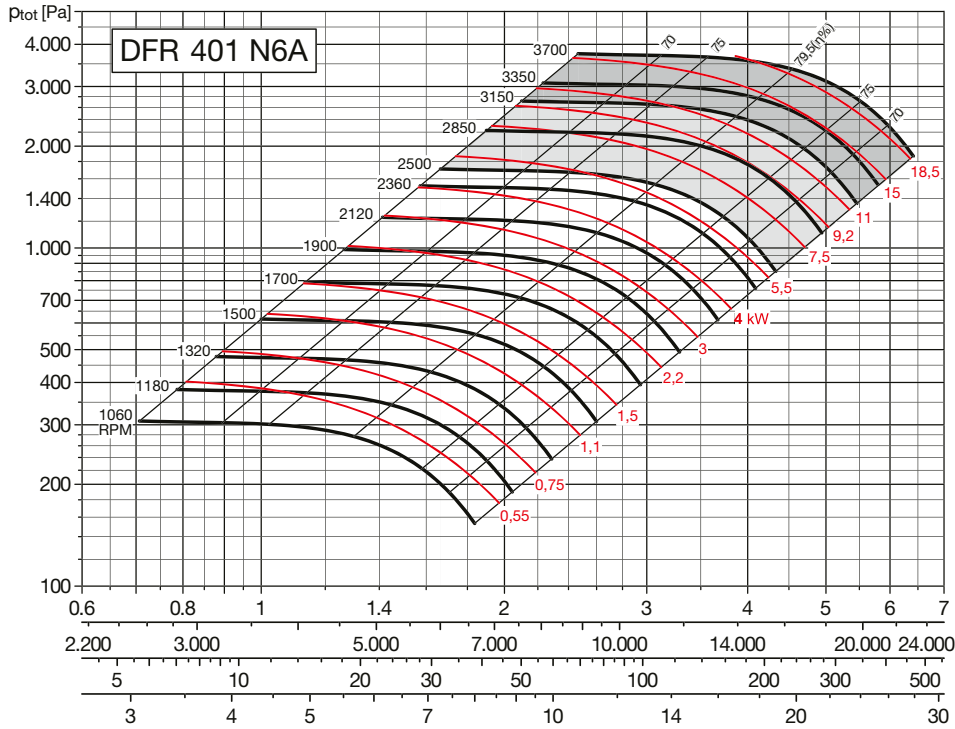

Max. otáčky

	Třída 1	Třída 2	Třída 3
≤ 40°C	2500	3150	3700
41–60°C	2320	3000	3470

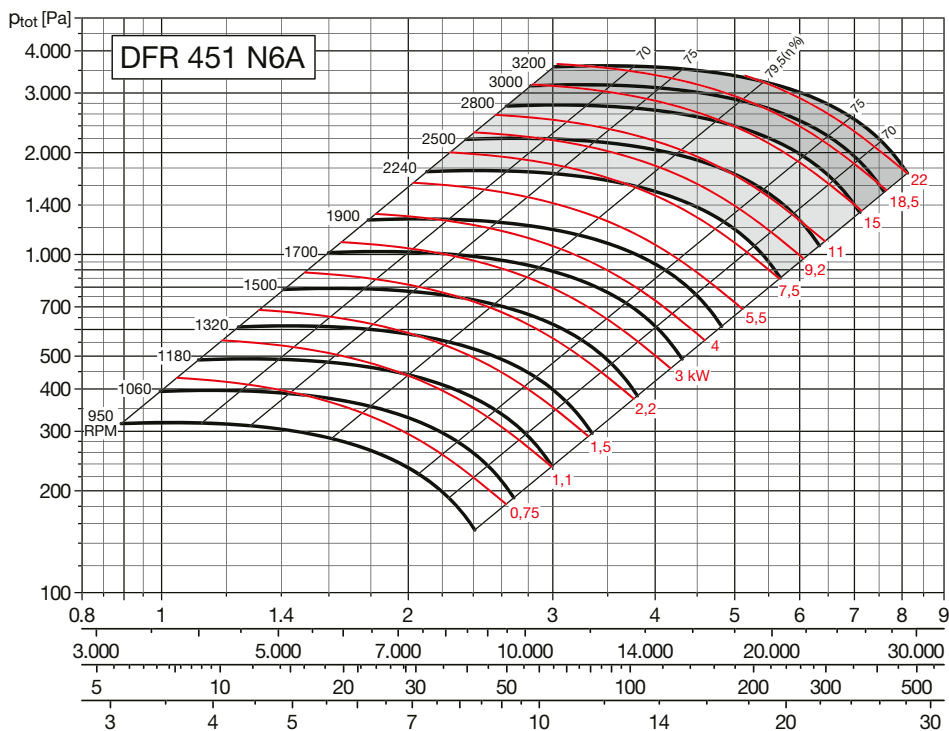

Max. otáčky

	Třída 1	Třída 2	Třída 3
≤ 40°C	2240	2800	3200
41–60°C	2120	2650	3020

CHARAKTERISTIKY (na výtlačku)

– p_{tot} : celkový tlak v Pa

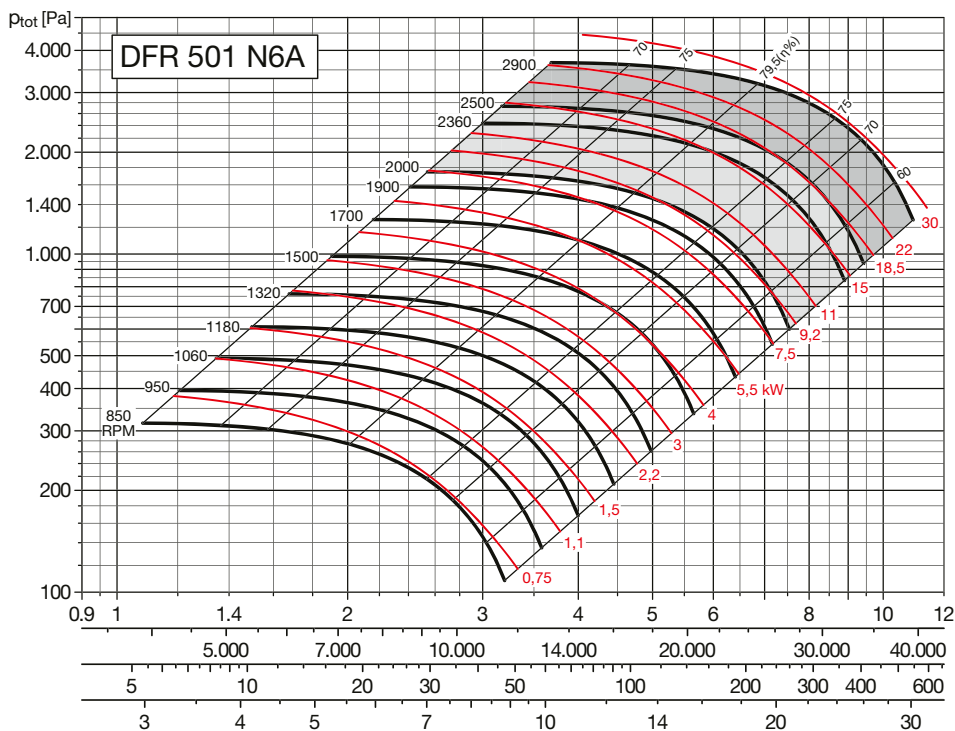

Max. otáčky

	Třída 1	Třída 2	Třída 3
≤ 40°C	2000	2500	2900
41–60°C	1900	2320	2760

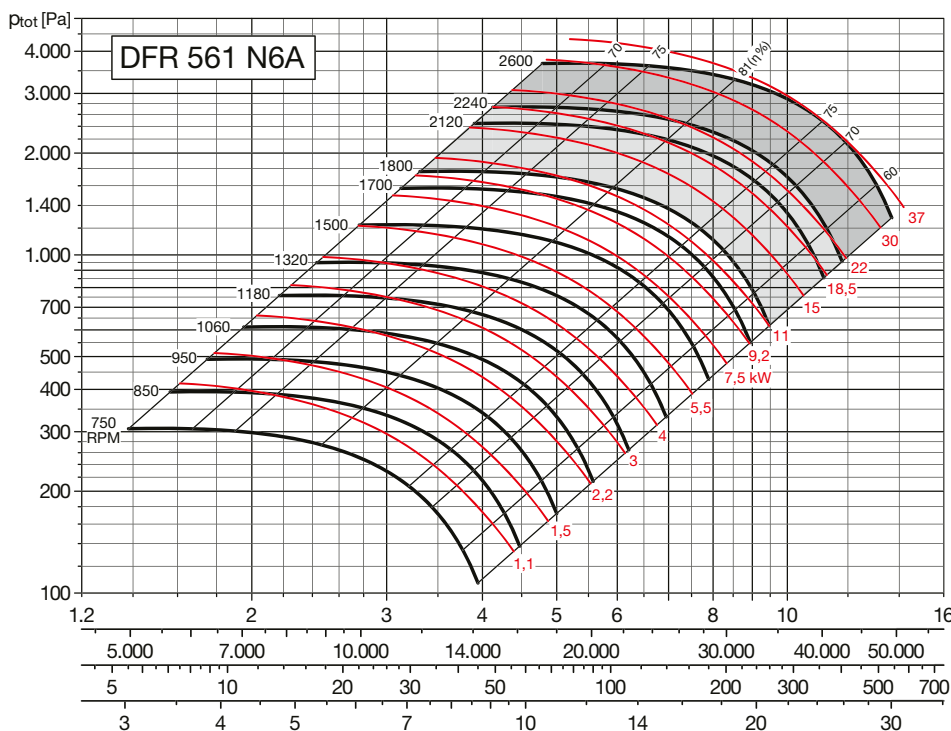

Max. otáčky

	Třída 1	Třída 2	Třída 3
≤ 40°C	1800	2240	2600
41–60°C	1700	2120	2470

CHARAKTERISTIKY (na výtlačku)

– p_{tot} : celkový tlak v Pa

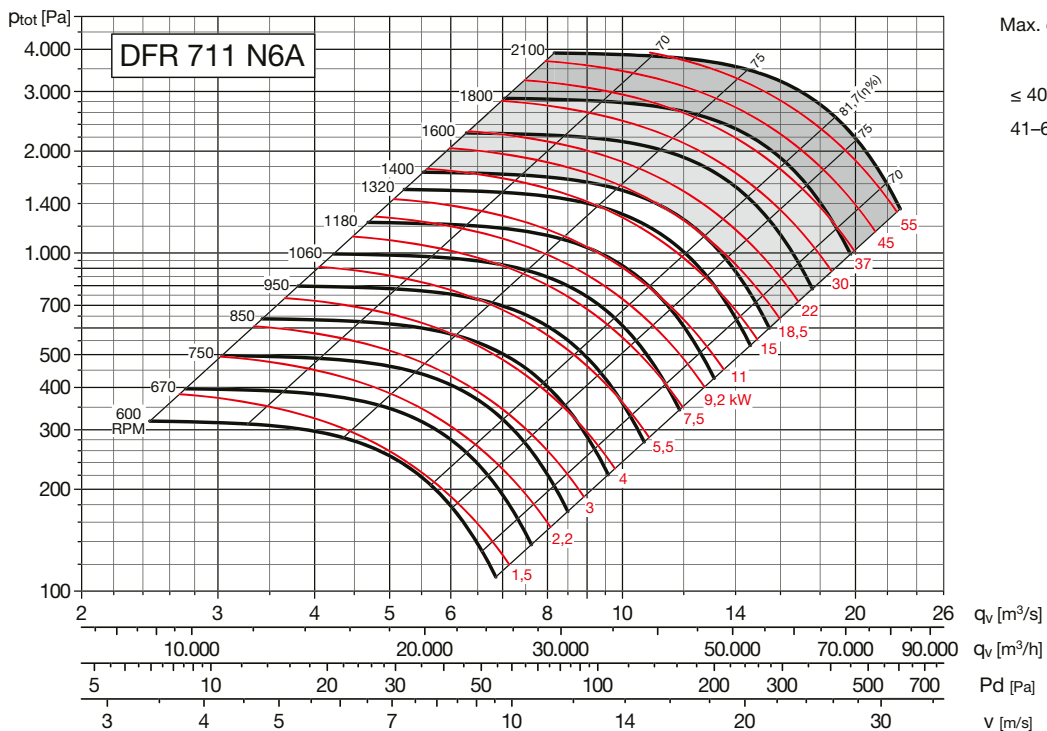
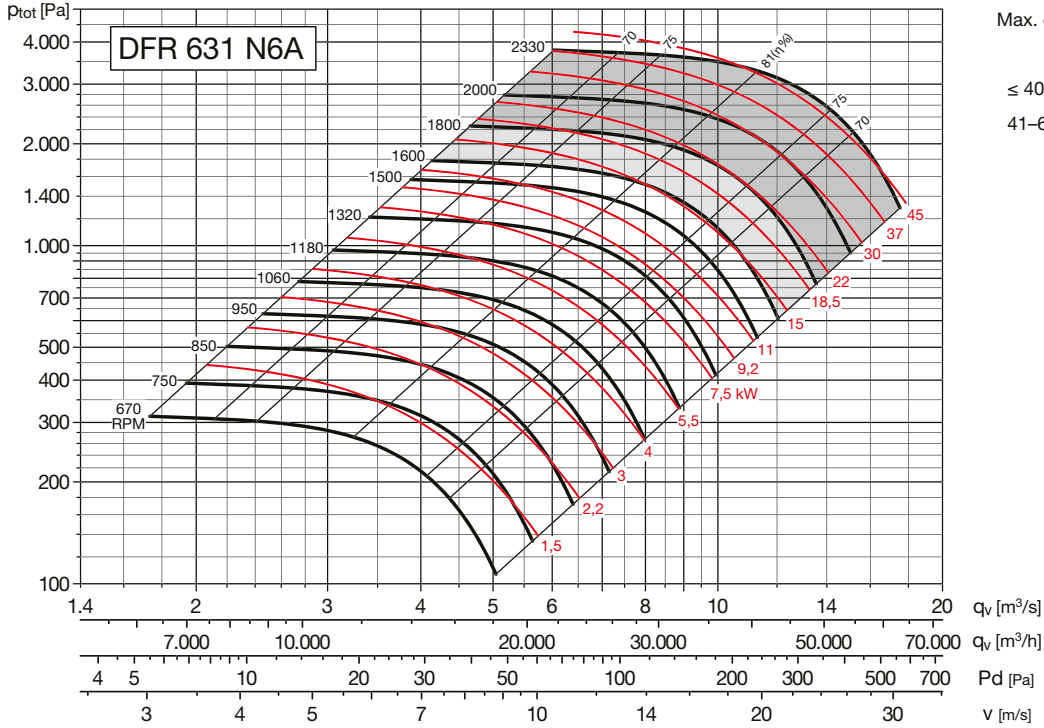

CHARAKTERISTIKY (na výtlačku)

– p_{tot} : celkový tlak v Pa

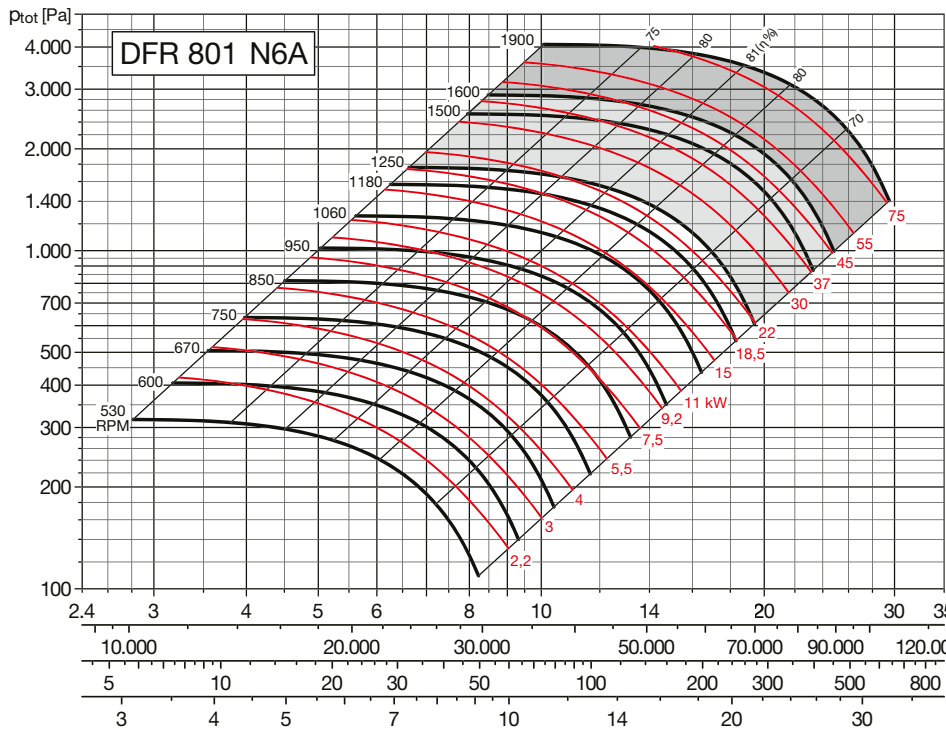

Max. otáčky

	Třída 1	Třída 2	Třída 3
≤ 40°C	1250	1600	1900
41–60°C	1180	1500	1800

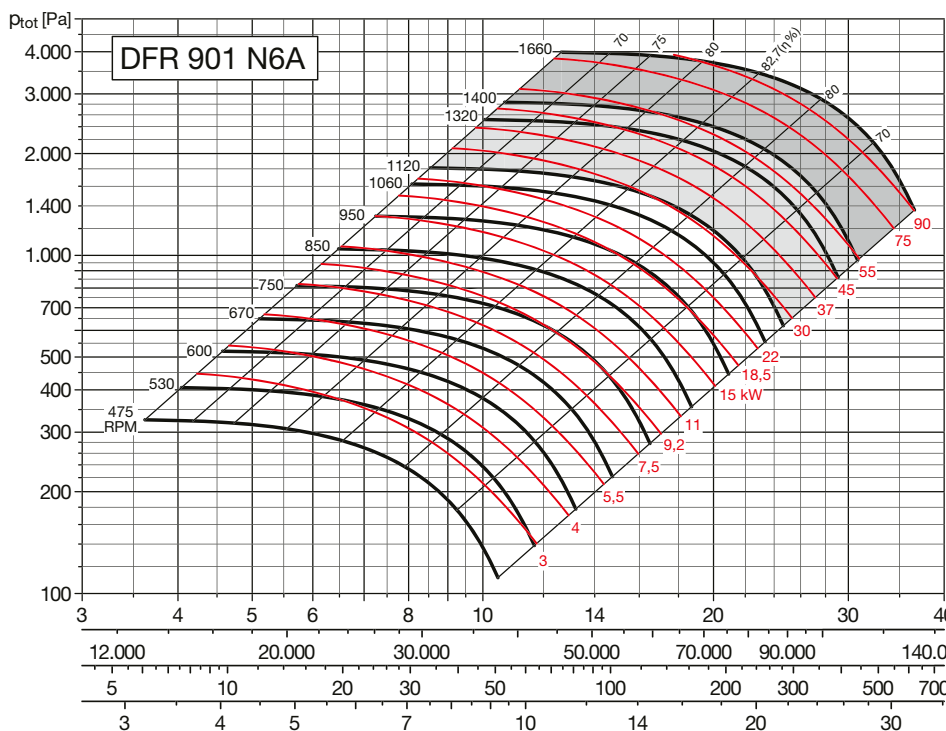

Max. otáčky

	Třída 1	Třída 2	Třída 3
≤ 40°C	1120	1400	1660
41–60°C	1060	1320	1570

CHARAKTERISTIKY (na výtlačku)

– p_{tot} : celkový tlak v Pa

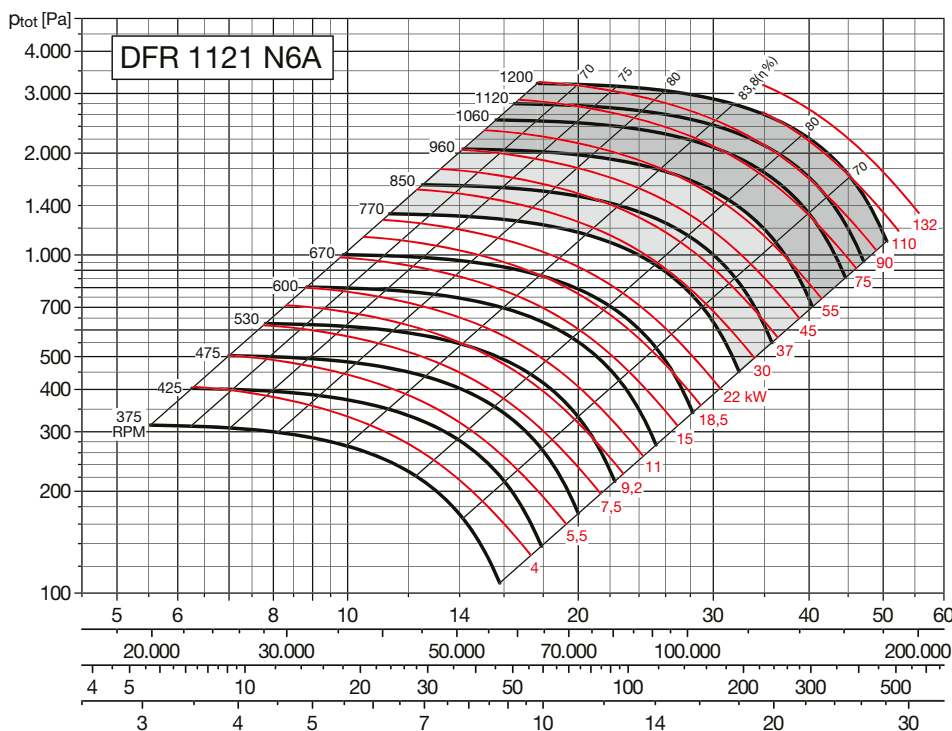
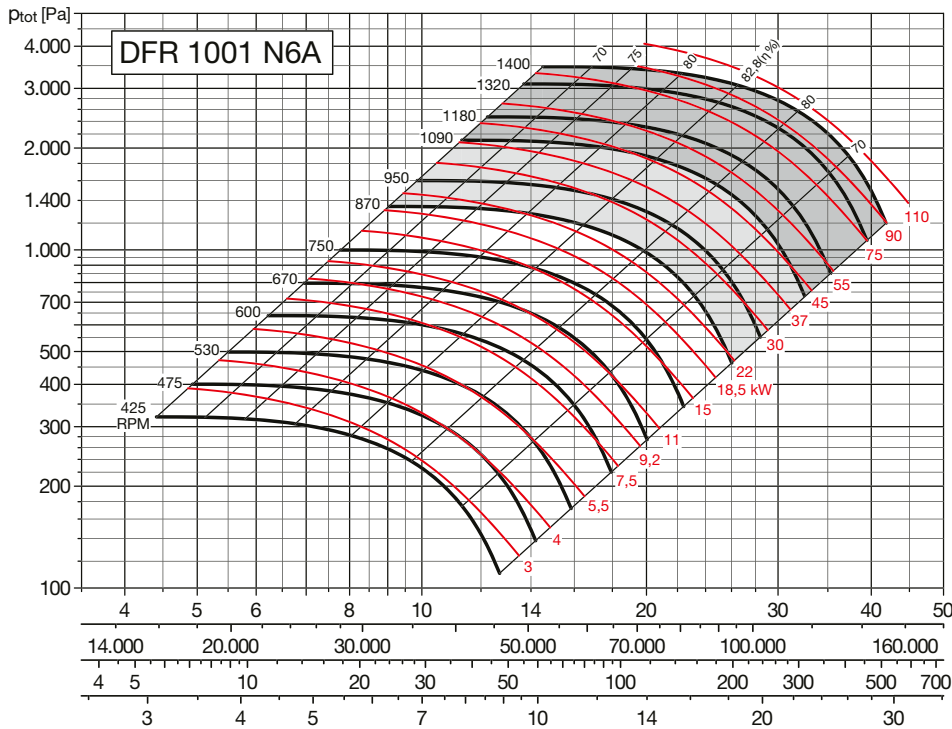

CHARAKTERISTIKY (na výtlačku)

– p_{tot} : celkový tlak v Pa

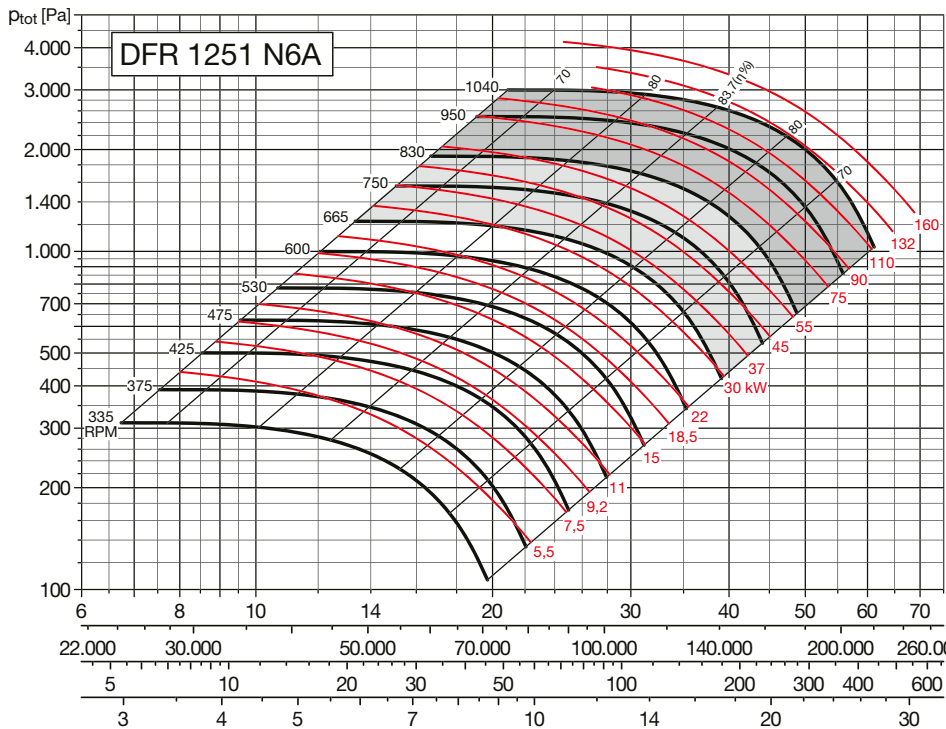

Max. otáčky

	Třída 1	Třída 2	Třída 3
≤ 40 °C	665	830	1040
41–60 °C	620	790	980

q_v [m³/s]

q_v [m³/h]

P_d [Pa]

v [m/s]

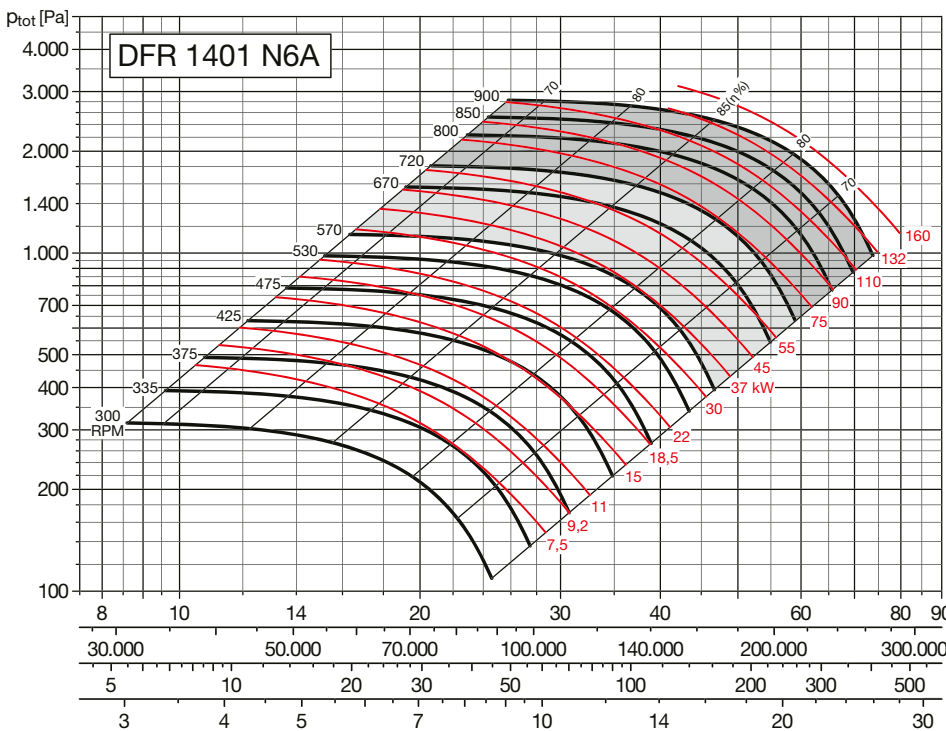

Max. otáčky

	Třída 1	Třída 2	Třída 3
≤ 40 °C	570	720	900
41–60 °C	535	680	850

q_v [m³/s]

q_v [m³/h]

P_d [Pa]

v [m/s]

CHARAKTERISTIKY (na výtlačku)

– p_{tot} : celkový tlak v Pa

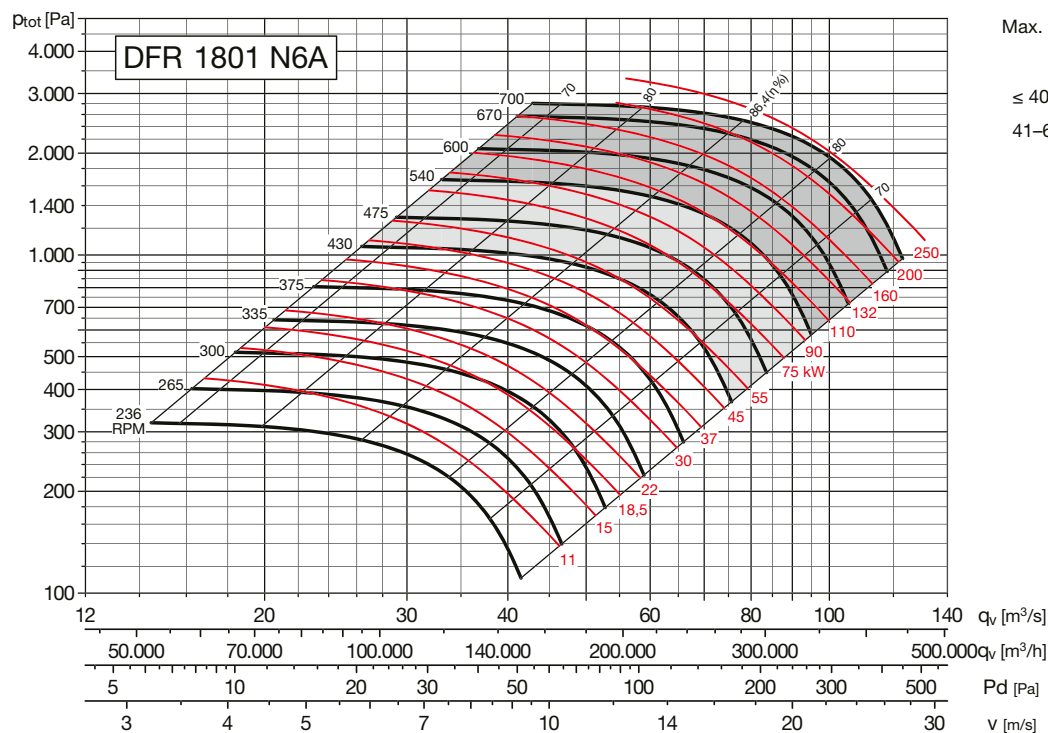
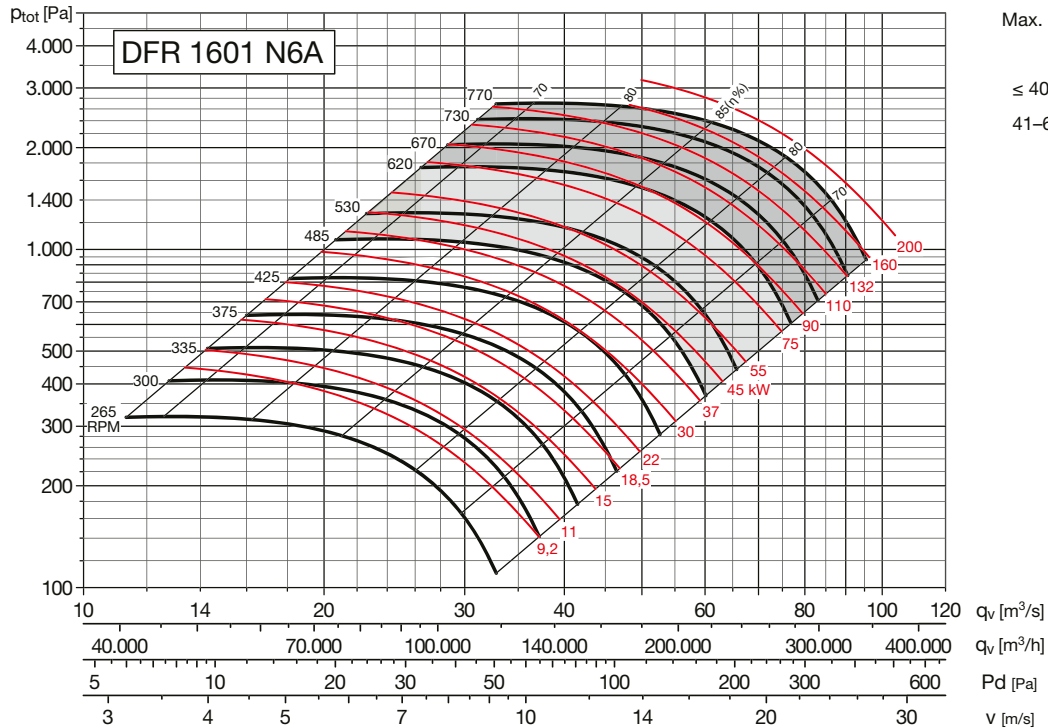

CHARAKTERISTIKY (na výtlačku)

– p_{tot} : celkový tlak v Pa

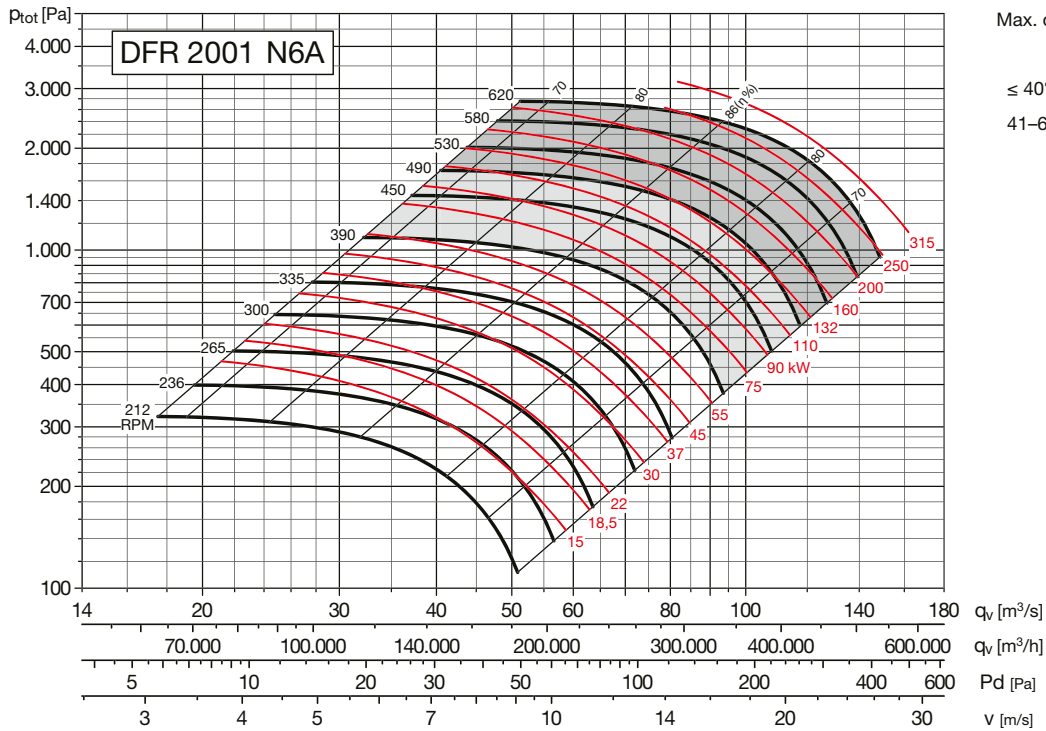

Max. otáčky

	Třída 1	Třída 2	Třída 3
≤ 40 °C	390	490	620
41–60 °C	365	460	580

ROZMĚRY [mm], provedení 6

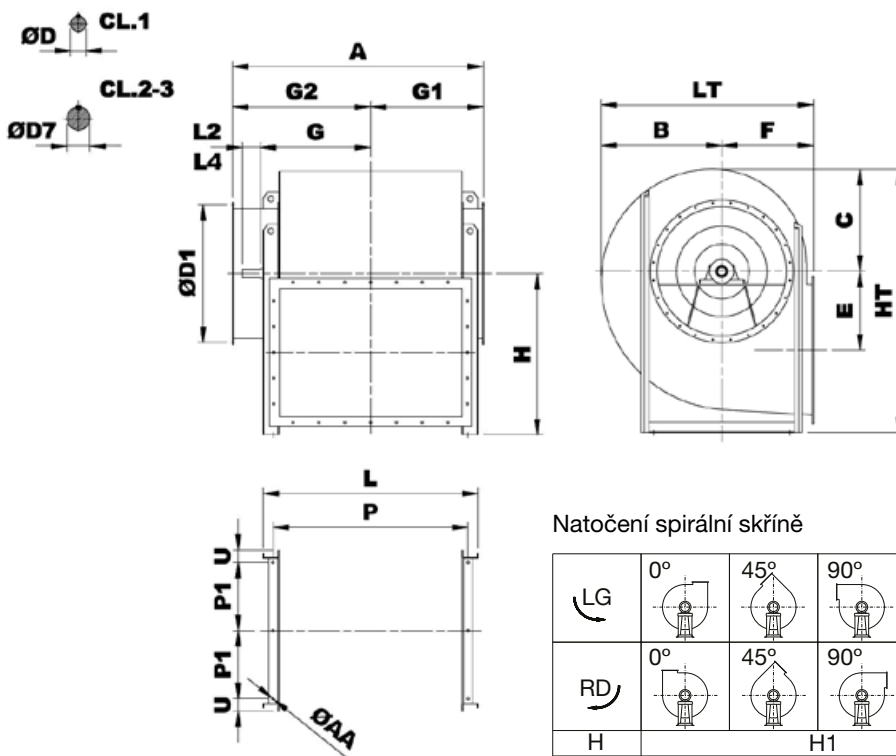

Natočení spirální skříňe

LG	0°	45°	90°	135°	180°	225°	270°	315°
	RD	0°	45°	90°	135°	180°	225°	270°
H	H1			H2		H3		

Na ventilátory v polohách 180° a 225° se informujte v technickém oddělení

Typ	Ventilátor														
Ventilátor	A	B	C	ØD1	E	F	G	G1	G2	H1	H2	H3	H4	HT	LT
DFR 401 N6A	895	375	330	448	243	285	367	380	515	500	500	285	500	830	660
DFR 451 N6A	990	425	370	497	273	320	406	415	575	560	560	320	560	930	745
DFR 501 N6A	1080	470	410	551	301	360	455	465	615	630	630	360	630	1040	830
DFR 561 N6A	1190	525	455	629	331	400	508	505	685	530	475	400	710	1165	925
DFR 631 N6A	1300	590	515	698	375	450	557	565	735	600	530	450	800	1315	1040
DFR 711 N6A	1490	665	565	775	431	500	626	665	825	670	600	500	850	1415	1165
DFR 801 N6A	1615	740	630	861	482	560	693	730	885	750	670	560	1000	1630	1300
DFR 901 N6A	1790	830	705	958	543	630	776	795	995	850	710	630	1120	1825	1460
DFR 1001 N6A	1945	935	795	1067	610	710	855	875	1070	950	800	710	1250	2045	1645
DFR 1121 N6A	2160	1065	895	1200	683	800	952	960	1200	1060	900	800	1400	2295	1865
DFR 1251 N6A	2360	1185	1005	1337	770	900	1056	1065	1305	1180	1060	900	1500	2505	2085
DFR 1401 N6A	2620	1515	1115	1491	854	1000	1175	1165	1455	1320	1120	1000	1700	2815	2515
DFR 1601 N6A	2890	1670	1245	1663	956	1120	1308	1310	1580	1500	1250	1120	1900	3145	2790
DFR 1801 N6A	3210	1860	1390	1856	1066	1250	1445	1445	1765	1650	1400	1250	2100	3510	3110
DFR 2001 N6A	3530	2055	1555	2073	1195	1400	1590	1615	1915	1850	1600	1400	2360	3915	3455

LG0-RD0
LG90-RD90
LG270-RD270

Platné pouze pro tyto montážní polohy, ostatní polohy na vyžádání.

Typ	Hřidel				Montážní podstavec				
	Ø D	Ø D7	L2	L4	L	P	P1	U	Ø AA
Ventilátor									
DFR 401 N6A	28	38	60 CL1	80 CL2-3	695	635	217	70	14
DFR 451 N6A	32	42	80 CL1	110 CL2-3	764	704	242	70	14
DFR 501 N6A	38	48	80 CL 1	110 CL2-3	841	781	267	70	14
DFR 561 N6A	38	48	80 CL1	110 CL2-3	927	867	308	70	17
DFR 631 N6A	42	55	110 CL1-2-3	–	1024	964	343	70	17
DFR 711 N6A	48	60	110 CL1	140 CL2-3	1153	1083	386	80	19
DFR 801 N6A	55	65	110 CL1	140 CL2-3	1276	1206	431	80	19
DFR 901 N6A	60	75	140 CL1-2-3	–	1413	1343	481	90	19
DFR 1001 N6A	65	75	140 CL1-2-3	–	1581	1511	528	95	19
DFR 1121 N6A	75	80	140 CL1	170 CL2-3	1793	1703	589	105	24
DFR 1251 N6A	80	90	170 CL1-2-3	–	1986	1896	655	105	24
DFR 1401 N6A	90	100	170 CL1	210 CL2-3	2243	2133	725	135	24
DFR 1601 N6A	100	110	210 CL1-2-3	–	2488	2378	820	135	28
DFR 1801 N6A	110	120	210 CL1-2-3	–	2781	2661	915	160	28
DFR 2001 N6A	120	130	210 CL1-2-3	–	3070	2950	1015	160	28

ROZMĚRY [mm], provedení 18

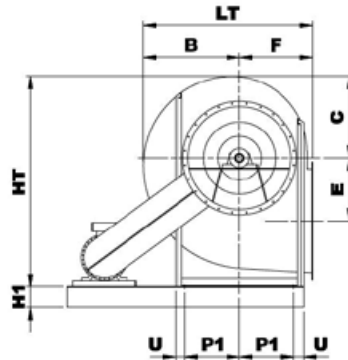
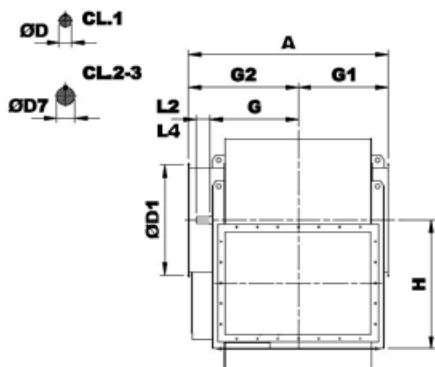

nepřenastavitelný
výtlač

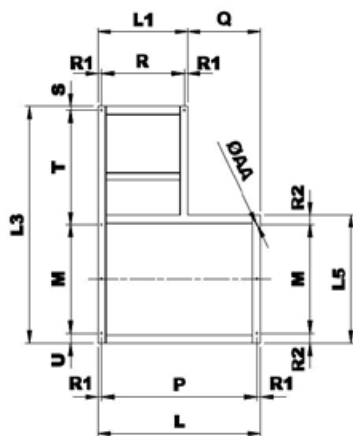

Natočení spirální skříňe

LG	0°	45°	90°	135°	180°	225°	270°	315°
	RD	0°	45°	90°	135°	180°	225°	270°
H	H1			H2		H3		

Na ventilátory v polohách 180° a 225° se informujte v technickém oddělení

Typ	Ventilátor														
Ventilátor	A	B	C	ØD1	E	F	G	G1	G2	H1	H2	H3	H4	HT	LT
DFR 401 N18A	895	375	330	448	243	285	367	380	515	500	500	285	500	830	660
DFR 451 N18A	990	425	370	497	273	320	406	415	575	560	560	320	560	930	745
DFR 501 N18A	1080	470	410	551	301	360	455	465	615	630	630	360	630	1040	830
DFR 561 N18A	1190	525	455	629	331	400	508	505	685	530	475	400	710	1165	925
DFR 631 N18A	1300	590	515	698	375	450	557	565	735	600	530	450	800	1315	1040
DFR 711 N18A	1490	665	565	775	431	500	626	665	825	670	600	500	850	1415	1165
DFR 801 N18A	1615	740	630	861	482	560	693	730	885	750	670	560	1000	1630	1300
DFR 901 N18A	1790	830	705	958	543	630	776	795	995	850	710	630	1120	1825	1460
DFR 1001 N18A	1945	935	795	1067	610	710	855	875	1070	950	800	710	1250	2045	1645
DFR 1121 N18A	2160	1065	895	1200	683	800	952	960	1200	1060	900	800	1400	2295	1865
DFR 1251 N18A	2360	1185	1005	1337	770	900	1056	1065	1305	1180	1060	900	1500	2505	2085
DFR 1401 N18A	2620	1515	1115	1491	854	1000	1175	1165	1455	1320	1120	1000	1700	2815	2515
DFR 1601 N18A	2890	1670	1245	1663	956	1120	1308	1310	1580	1500	1250	1120	1900	3145	2790
DFR 1801 N18A	3210	1860	1390	1856	1066	1250	1445	1445	1765	1650	1400	1250	2100	3510	3110
DFR 2001 N18A	3530	2055	1555	2073	1195	1400	1590	1615	1915	1850	1600	1400	2360	3915	3455

LG0-RD0

Platné pouze pro tyto montážní polohy, ostatní polohy na vyžádání.

LG90-RD90

LG270-RD270

Typ	Hřídél			
	Ø D	Ø D7	L2	L4
Ventilátor				
DFR 401 N18A	28	38	60 CL1	80 CL2-3
DFR 451 N18A	32	42	80 CL1	110 CL2-3
DFR 501 N18A	38	48	80 CL 1	110 CL2-3
DFR 561 N18A	38	48	80 CL1	110 CL2-3
DFR 631 N18A	42	55	110 CL1-2-3	–
DFR 711 N18A	48	60	110 CL1	140 CL2-3
DFR 801 N18A	55	65	110 CL1	140 CL2-3
DFR 901 N18A	60	75	140 CL1-2-3	–
DFR 1001 N18A	65	75	140 CL1-2-3	–
DFR 1121 N18A	75	80	140 CL1	170 CL2-3
DFR 1251 N18A	80	90	170 CL1-2-3	–
DFR 1401 N18A	90	100	170 CL1	210 CL2-3
DFR 1601 N18A	100	110	210 CL1-2-3	–
DFR 1801 N18A	110	120	210 CL1-2-3	–
DFR 2001 N18A	120	130	210 CL1-2-3	–

Typ	Montážní podstavec*																hmot. [kg]**
	L	H1	P	L1	P1	L3	L5	M	Q	R	R1	S	T	U	Ø AA	R2	
Ventilátor																	
DFR 401 N18A	695	695	635	510	217	1250	574	434	185	450	30	30	716	70	14	70	37
DFR 451 N18A	764	764	704	560	242	1320	624	484	204	500	30	30	736	70	14	70	40
DFR 501 N18A	841	841	781	620	267	1400	674	534	221	560	30	30	766	70	14	70	43
DFR 561 N18A	927	927	867	690	308	1500	756	616	237	630	30	30	784	70	17	70	48
DFR 631 N18A	1024	1024	964	770	343	1700	826	686	254	710	30	30	914	70	17	70	54
DFR 711 N18A	1153	1153	1083	780	386	1900	932	772	373	710	35	35	1013	80	19	80	89
DFR 801 N18A	1276	1276	1206	780	431	2000	1022	862	496	710	35	35	1023	80	19	80	93
DFR 901 N18A	1413	1413	1343	870	481	2180	1142	962	543	800	35	35	1093	90	19	90	101
DFR 1001 N18A	1581	1581	1511	870	528	2300	1246	1056	711	800	35	35	1114	95	19	95	117
DFR 1121 N18A	1793	1793	1703	890	589	2450	1388	1178	903	800	45	45	1122	105	24	105	184
DFR 1251 N18A	1986	1986	1896	890	655	2650	1520	1310	1096	800	45	45	1190	105	24	105	195
DFR 1401 N18A	2243	2243	2133	960	725	2800	1720	1450	1283	850	55	55	1160	135	24	135	235
DFR 1601 N18A	2488	2488	2378	960	820	3000	1910	1640	1528	850	55	55	1170	135	28	135	247
DFR 1801 N18A	2781	2781	2661	1020	915	3250	2150	1830	1761	900	60	60	1200	160	28	160	–
DFR 2001 N18A	3070	3070	2950	1020	1015	3550	2350	2030	2050	900	60	60	1300	160	28	160	–

* Na ventilátory v polohách 180° a 225° se informujte v technickém oddělení

** Základní hmotnost

LG0–RD0
LG90–RD90
LG270–RD270

Platné pouze pro tyto montážní polohy, ostatní polohy na vyžádání.

DFR – pohon motoru na řemen

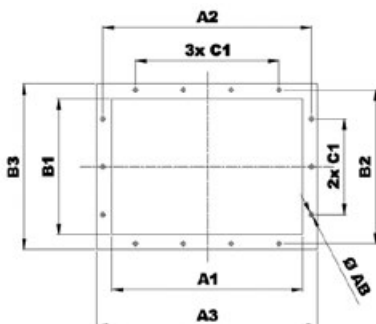
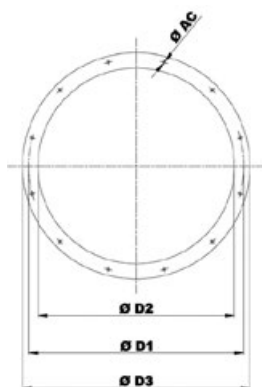

Typ	Příruba na sání					
	Příruba	Ø D1	Ø D2	Ø D3	Ø AC	Otvory
401	400	448	405	485	10	12
451	450	497	455	535	10	12
501	500	551	505	585	10	12
561	560	629	566	666	10	12
631	630	698	636	736	10	12
711	710	775	716	816	12	16
801	800	861	806	906	12	16
901	900	958	906	1006	12	16
1001	1000	1067	1007	1107	12	24
1121	1120	1200	1128	1248	12	24
1251	1250	1337	1260	1380	12	24
1401	1400	1491	1420	1540	12	32
1601	1600	1663	1610	1730	14	32
1801	1800	1856	1810	1930	14	32
2001	2000	2073	2010	2130	14	32

Typ	Příruba na výtaku											
	Typ příruby	A1	B1	A2	B2	A3	B3	C1	Ø AB	N°X	N°Y	
401	560x400	569	404	629	464	669	504	160	14	4+4	3+3	
451	630x450	638	453	698	513	738	553	160	14	4+4	3+3	
501	710x500	715	507	775	567	815	607	160	14	5+5	3+3	
561	800x560	801	569	871	639	921	689	200	14	4+4	3+3	
631	900x630	898	638	968	708	1018	758	200	14	5+5	4+4	
711	1000x710	1007	715	1077	785	1127	835	200	14	5+5	4+4	
801	1120x800	1130	801	1210	881	1270	941	200	18	6+6	4+4	
901	1250x900	1267	898	1347	978	1407	1038	200	18	7+7	5+5	
1001	1400x1000	1421	1007	1501	1087	1561	1147	200	18	7+7	5+5	
1121	1600x1120	1593	1130	1683	1220	1753	1290	200	22	8+8	6+6	
1251	1800x1250	1786	1267	1876	1357	1946	1427	200	22	9+9	7+7	
1401	2000x1400	2003	1421	2093	1511	2163	1581	200	22	10+10	7+7	
1601	2240x1600	2248	1593	2348	1693	2428	1773	200	22	12+12	8+8	
1801	2500x1800	2521	1786	2621	1886	2701	1966	200	22	13+13	9+9	
2001	2800x2000	2810	2003	2910	2103	2990	2183	200	22	14+14	10+10	

DOPORUČENÉ IZOLÁTORY CHVĚNÍ

Ventilátor	Provedení 6	Provedení 18	Provedení 19
401	4x AM 30 – 30x30	6x AM 30 – 30x30	6x AM 40 – 40x30
451	4x AM 40 – 40x30	6x AM 40 – 40x30	6x AM 50 – 50x40
501	4x AM 40 – 40x30	6x AM 40 – 40x30	6x AM 50 – 50x40
561	4x AM 50 – 50x40	6x AM 50 – 50x40	6x AM 75 – 75x50
631	4x AM 50 – 50x40	6x AM 50 – 50x40	6x AM 75 – 75x50
711	4x AM 75 – 75x50	6x AM 75 – 75x50	6x AZ 39 – 140x39
801	4x AM 75 – 75x50	6x AM 75 – 75x50	6x AZ 39 – 140x39
901	4x AZ 39 – 140x39	6x AZ 39 – 140x39	6x AZ 39 – 140x39
1001	4x AZ 39 – 140x39	6x AZ 39 – 140x39	6x AZ 51 – 132x51
1121	4x AZ 51 – 132x51	6x AZ 51 – 132x51	6x AZ 51 – 132x51
1251	4x AZ 51 – 132x51	6x AZ 51 – 132x51	6x AZ 51 – 132x51
1401	4x AZ 51 – 132x51	6x AZ 51 – 132x51	6x AZ 63 – 150x63
1601	–	6x AZ 51 – 132x51	6x AZ 63 – 150x63
1801	–	6x AZ 63 – 150x63	6x AZ 63 – 150x63
2001	–	6x AZ 63 – 150x63	6x AZ 63 – 150x63



Typ	Zátěž na 4 izolátory [kg]	d	h	Ø	l	hmotnost [kg]
AM30	81–140	30	30	M8	20	0,05
AM40	141–224	40	30	M8	23	0,10
AM50	225–315	50	40	M10	28	0,20
AM75	316–630	75	50	M12	37	0,50

Typ	Zátěž na 4 izolátory [kg]	hmotnost [kg]
AZ39	631–1250	0,7

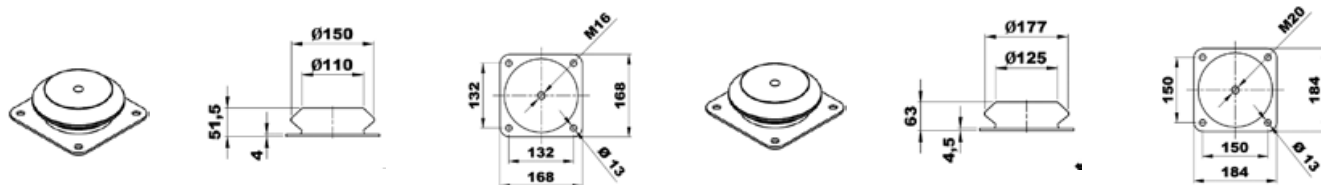

Typ	Zátěž na 4 izolátory [kg]	hmotnost [kg]
AZ51	1121–1401	1,8

Typ	Zátěž na 4 izolátory [kg]	hmotnost [kg]
AZ63	1601–2001	2,5



SA-SAP – regulovatelná čtyřhranná klapka na výtlak

Určené ke snížení průtoku vzduchu v souladu s požadavky na celý systém. Limity a podmínky použití:

- pro montáž klapky jinak než na výtlak ventilátoru je nutno, aby tato sekce byla stejně dlouhá jako sekce na výtlačku ventilátoru
- pouze pro jednostupňové ventilátory
- používají se pro regulaci průtoku i tlaku pouze v místě instalace ventilátoru
- maximální/minimální teplota vzdušiny $-20^{\circ}\text{C}/+300^{\circ}\text{C}$ (provedení pro vyšší/níže teploty na vyžádání)
- maximální teplota okolí $+40^{\circ}\text{C}$
- pro čistý vzduch nebo vzduch s příměsí prachu (maximálně 2 g/m^3)



GP – pružná čtyřhranná manžeta na výtlak s přírubou

Pružná manžeta na výtlak se používá pro zamezení přenosu hluku a vibrací potrubním systémem.

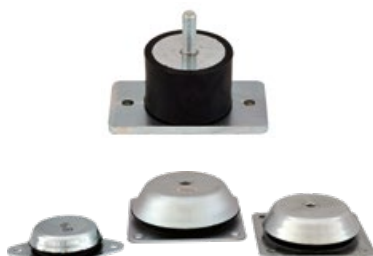

AM/AZ – antivibrační sada

AM/AZ jsou pryžové tlumiče vibrací pro obecné použití ve vzduchotechnice. Slouží pro odizolování přenosu vibrací s nízkou frekvencí, které jsou generovány ventilátory a větracími jednotkami.

- zatížení tlumiče vibrací je možné pouze ve směru osy upevňovacího šroubu nebo nosníku
- optimalizovaný tvar a materiál zaručuje maximální útlum přenosu vibrací od budiče (ventilátoru) na pevnou montážní základnu
- tlumiče vibrací je možno použít pro všechny obecné aplikace ve vzduchotechnice a průmyslu pro montáž axiálních, radiálních a speciálních ventilátorů, pro montáž kompresorů, klimatizací, kondenzátorů, elektromotorů apod.
- po namontování je třeba stanovit provozním předpisem periodu a způsob kontroly stavu tlumičů vibrací, revize je nutno provádět v závislosti na druhu zatížení a prostředí



SF – kruhová škrticí klapka

Klapky se používají ke snížení průtoku vzduchu v souladu s požadavky na celý systém.

Limity a podmínky použití:

- pouze pro jednostupňové ventilátory
- používají se pro regulaci průtoku i tlaku pouze v místě instalace ventilátoru
- maximální/minimální teplota vzdušiny $+300/-20^{\circ}\text{C}$ (Provedení pro vyšší/níže teploty na vyžádání)
- maximalní teplota okolí $+40^{\circ}\text{C}$
- pro čistý vzduch nebo vzduch s příměsí prachu (maximálně 2 g/m^3)

**DP – regulovatelná kruhová klapka na sání**

Klapky se používají k regulaci průtoku vzduchu a dosažení vysoké účinnosti. Limity a podmínky použití:

- pouze pro jednostupňové ventilátory
- používají se pro regulaci průtoku i tlaku pouze v místě instalace ventilátoru

- maximální teplota vzdušiny +300 °C (provedení pro vyšší teploty na vyžádání)
- maximální teplota okolí +40 °C
- pro čistý vzduch nebo vzduch s příměsí prachu (maximálně 2 g/m³)

**GA – pružná kruhová manžeta na sání s přírubou**

Pružná manžeta na sání se používá pro zamezení přenosu hluku a vibrací potrubním systémem.

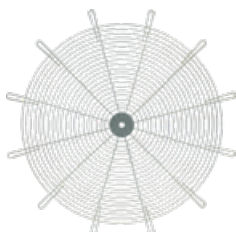
**RC – ochranná mřížka na sání**

Ochranná mřížka RC (hustota 12 mm) je určena výhradně pro instalaci a použití na ventilátorech, pro které byla speciálně navržena nebo jako

náhradní díl, který nahrazuje identickou mřížku. Jakékoliv jiné použití je přísně zakázáno.

**DF – kruhový filtr na sání**

Vzduchový filtr s odnímatelným panelem VILEDON P15/500/S. Třída filtrace G4.

Natočení spirální skříňe a umístění revizního otvoru

A) přenastavitelný výtlak

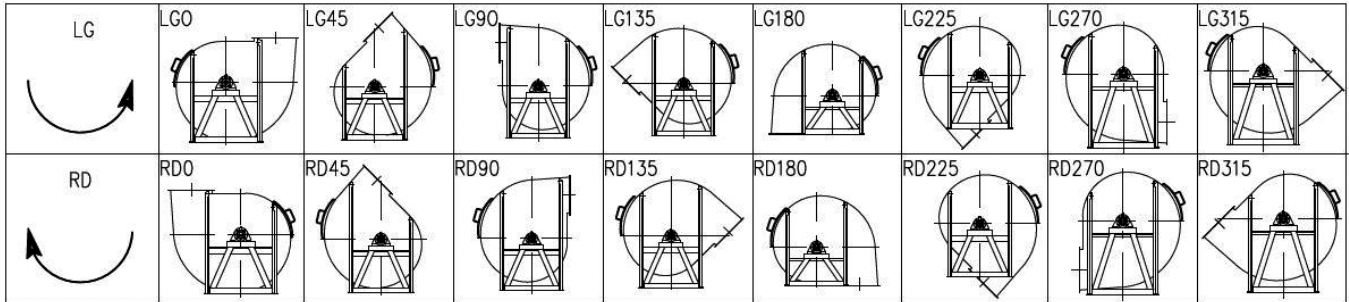

B) nepřenastavitelný výtlak

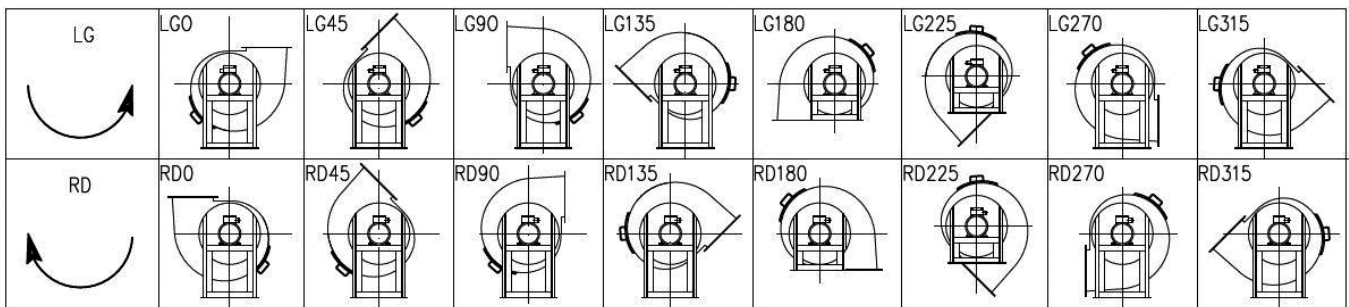

Velikosti modelů s inspekčními dvířky ve standardním provedení

Typ	Rozměr
ART – F – FQ – MEC	od 711 do 2001
DFR	od 1401 do 2001
VCM	Na vyžádání do velikosti 1250. Od velikosti 1401 ve standardním provedení.

Vzorník volitelných barev RAL (za příplatek). Standard RAL 7045.

RAL 7045

RAL 5015

RAL 7035

RAL 1015

RAL 6011

RAL 5019

F-selector – selekční program

Pro snadnou selekci a výběr vhodného ventilátoru slouží selekční software F-selector, který je možno stáhnout zdarma z našich webových stránek www.elektrodesign.cz. Tento software

má za úkol usnadnit orientaci v portfoliu výrobků a pomocí jednoduchých filtrů a zadáním požadovaných parametrů vybrat nejvhodnější ventilátor pro danou aplikaci.

Ferrari Fan Selector

Home Selection Projects Configurabon

Back Select Show Technical Information Arrangement Add To Project Centrifugal Direct Drive Single Inlet

Selected products: ART-N, FA-R, FC-N, FC-P, FE-N, FE-P, FG-N, FG-P, FI-N, FI-P, FP-N, FP-P, FQ-N, FR-N, FRX-N, FS-P, K-R, KA-P, KB-P, KC-R, KM-R, MEC-N, VCM-N

Fan Duty
Volume: 25000 m³/h
Pressure: 9000 Pa

Conditions
Temperature: 15 °C
Altitude: 0 m
Calculated Density: 1,226 kg/m³
Humidity: 0 %
Service Factor: 0 %
Distance: 1,5 m
 Cold Start

Features
Inlet flexible connection GA/2-3 x1
Outlet flexible connection GP/2-3 x1
Inspection door PI x1

Spares

Pressure: Static Suction Total
Stage: Suction Discharge

Model	Size	Arrangement	Deviation	Class	Speed (rpm)	Velocity (m/s)	Absorbed power (kW)	Total Efficiency (%)	Sound (LpA)	Motor	Pole	Rating (kW)	€/yr
FP 711 N	710 mm 4		110%	-	2960 rpm	34,05 m/s	60 kW	85,0	87,8	D280S	2	75 kW	€23340
FP 712 N	710 mm 4		100%	-	2960 rpm	30,96 m/s	45,5 kW	85,0	85,8	D250M	2	55 kW	€17736
FG 901 N	900 mm 4		102%	-	2960 rpm	79,62 m/s	87 kW	73,5	91,9	D280M	2	90 kW	€33965
ART 1121 N	1120 mm 4		101%	-	1475 rpm	19,78 m/s	44,8 kW	83,9	81,1	D250M	4	55 kW	€17462
FQ 1121 N	1120 mm 4		100%	-	1475 rpm	12,22 m/s	49,1 kW	71,5	84,6	D280S	4	75 kW	€19133
MEC 1121 N	1120 mm 4		106%	-	1480 rpm	13,01 m/s	59 kW	71,7	90,3	D280M	4	90 kW	€23035
MEC 1122 N	1120 mm 4		99%	-	1475 rpm	12,15 m/s	50 kW	68,7	89,3	D280S	4	75 kW	€19627
ART 1252 N	1250 mm 4		110%	-	1475 rpm	17,02 m/s	59 kW	80,2	84,1	D280S	4	75 kW	€23010

Version: 3.2.18.12121 Database: T - 65 : C - 87 Check for Updates

Arrangement

Cancel Save

Spark Resistance
 None
 Atex Zone 1
 Atex Zone 2
 ADF

Temperature
 0-60°C
 61-100°C
 101-220°C

Casing
 Carbon Steel
 Corten
 Stainless Steel 304
 Stainless Steel 316

Impeller
 Carbon Steel
 Steel + Corten Blades
 Corten
 Stainless Steel 304
 Stainless Steel 316

Chair
 Carbon Steel
 Stainless Ste
 Stainless Ste

Shaft
 Standard
 Stainless Ste
 Stainless Ste

Vendor PTCs
WEG IE-3

Motor
 50 Hz

Motor Supplied By
 Factory
 Customer
 No Motor

Belt Drive By
 Factory
 No Drive

Discharge

Arrangement Inverter

Position Use Standard Motor Position Belt Guard Base Frame

V

Z W

LG

0 45 90 135 180 225 270 315

RD

VÝROBCE PROFESIONÁLNÍ VZDUCHOTECHNIKY

člen skupiny S&P Ventilation Group



PRODEJ PRAHA

Boleslavova 15, 140 00 Praha 4
tel.: 241 00 10 10–11, fax: 241 00 10 90

CENTRÁLNÍ SKLAD

Boleslavská 1420, 250 01 Stará Boleslav
tel.: 326 90 90 20,30, fax: 326 90 90 90



ISO 9001

Společnost S&P je držitelem certifikátu ISO 9001 od roku 1987

www.elektrodesign.cz
elektrodesign@elektrodesign.cz

OBCHODNÍ ZÁSTUPCI

PRAHA A STŘEDNÍ ČECHY

tel.: 736 509 350, 606 647 211
tel.: 602 350 193

JIŽNÍ ČECHY

Písek, tel.: 606 647 166, 602 468 370

ZÁPADNÍ ČECHY

Plzeň, tel.: 602 341 116

SEVERNÍ ČECHY

Teplice, tel.: 734 552 326, 602 414 188

VÝCHODNÍ ČECHY

Hradec Králové, tel.: 602 715 999

SEVERNÍ MORAVA

Ostrava, tel.: 602 715 915
Olomouc, tel.: 602 167 947, 602 110 125

JIŽNÍ MORAVA

Brno, tel.: 602 796 406, 604 212 414

SLOVENSKO

Bratislava, tel.: +421 911 767 100
Žilina, tel.: +421 903 779 717
Košice, tel.: +421 911 466 090

REGIONÁLNÍ SKLADY

ZÁPADNÍ ČECHY

Plzenecká 6, 326 00 Plzeň 26
tel./fax: 377 44 54 48, 377 43 13 68
e-mail: info.plzen@elektrodesign.cz

SEVERNÍ ČECHY

Bohosudovská/Stará 405, 415 01 Teplice
tel.: 417 53 65 00, fax: 417 53 65 75
e-mail: info.teplice@elektrodesign.cz

VÝCHODNÍ ČECHY

Pražská tř. 880/11a
500 04 Hradec Králové
tel.: 494 77 00 30, fax: 494 77 00 39
e-mail: info.hradec@elektrodesign.cz

JIŽNÍ ČECHY

Rokycanova 332/10, 397 01 Písek
tel./fax: 382 22 14 15, 382 22 15 14
e-mail: info.pisek@elektrodesign.cz

SEVERNÍ MORAVA

Holická 1173/49a, 779 00 Olomouc
tel.: 585 42 26 23, fax: 585 41 19 46
e-mail: info.olomouc@elektrodesign.cz

JIŽNÍ MORAVA

Řípská 1153/20a, 627 00 Brno
tel.: 541 24 41 06, fax: 541 24 41 07
e-mail: info.brno@elektrodesign.cz

ELEKTRODESIGN

VENTILÁTORY SK, s.r.o.

Stará Vajnorská 17, 831 04 Bratislava
tel.: +421 244 46 40 34–5, 911 767 101
fax: +421 244 46 40 36
e-mail: elektrodesign@elektrodesign.sk

Pol'ská 6, 040 12 Košice

tel.: +421 911 46 60 90
fax: +421 556 85 37 25
e-mail: info.kosice@elektrodesign.sk

Vyobrazení, rozměry, technické údaje a další informace zde uvedené podléhají změnám v rámci trvalé inovace sortimentu a technických parametrů. V rámci těchto procesů jsou technické parametry a související údaje změněny výrobcem bez předchozího upozornění. O změnách se informujte před uzavřením smluv v technickém oddělení společnosti nebo na www.elektrodesign.cz v aktualitách technických změn a tiskových oprav.